

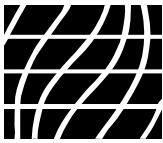













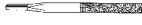









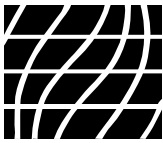

- 3a**
- *Limas y herramientas*
  - *Pilníky a nástroje*
  - *Pilniki i akcesoria*
  - *Напильники и аксессуары*



**Index/Указатель**

|   | REF/Номер          | Descripción   | Popis   | Opis  | Описание  | P/S/Стр.        |
|---|--------------------|---|---|---|---|-----------------|
|    | <b>DLA ...</b>     | Diprofil, Limas de máquina de diamante                        | Diprofil, diamantové strojní pilníky                    | Diprofil, diamentowe pilniki maszynowe                        | Diprofil, алмазные станочные напильники                   | <b>3a-8</b>     |
|    | <b>DLE ...</b>     | Diprofil, Limas de máquina de diamante                        | Diprofil, diamantové strojní pilníky                    | Diprofil, diamentowe pilniki maszynowe                        | Diprofil, алмазные станочные напильники                   | <b>3a-9</b>     |
|    | <b>DLF...</b>      | Diprofil, Limas de máquina de diamante                        | Diprofil, diamantové strojní pilníky                    | Diprofil, diamentowe pilniki maszynowe                        | Diprofil, алмазные станочные напильники                   | <b>3a-9</b>     |
|    | <b>DLG ...</b>     | Diprofil, Limas manuales de diamante                          | Diprofil, diamantové ruční pilníky                      | Diprofil, diamentowe pilniki ręczne                           | Diprofil, алмазные ручные напильники                      | <b>3a-12</b>    |
|    | <b>DLG 100 ...</b> | Diprofil, Limas manuales de diamante, juego                   | Diprofil, diamantové ruční pilníky, sada                | Diprofil, diamentowe pilniki ręczne, zestaw                   | Diprofil, алмазные ручные напильники, комплект            | <b>3a-12</b>    |
|    | <b>DLK ...</b>     | Diprofil, Limas de máquina de diamante                        | Diprofil, diamantové strojní pilníky                    | Diprofil, diamentowe pilniki maszynowe                        | Diprofil, алмазные станочные напильники                   | <b>3a-10</b>    |
|    | <b>DLN ...</b>     | Diprofil, Limas manuales de diamante                          | Diprofil, diamantové ruční pilníky                      | Diprofil, diamentowe pilniki ręczne                           | Diprofil, алмазные ручные напильники                      | <b>3a-11</b>    |
|  | <b>DLN 100 ...</b> | Diprofil, Limas manuales de diamante, juego                   | Diprofil, diamantové ruční pilníky, sada                | Diprofil, diamentowe pilniki ręczne, zestaw                   | Diprofil, алмазные ручные напильники, комплект            | <b>3a-11</b>    |
|  | <b>DR ...</b>      | Limas de diamante para ranuras y agujeros, electro-adheridas  | Diamantové rýhovací pilníky, galvanicky spojené         | Pilniki diamentowe kształtowe, o spoiwie galwanicznym         | Алмазные рифлуары, гальванизированные                     | <b>3a-19</b>    |
|  | <b>F 12 ...</b>    | Limas de diamante con empuñadura, electro-adheridas           | Diamantové pilníky s rukojetí, galvanicky spojené       | Pilniki diamentowe kształtowe, o spoiwie galwanicznym         | Алмазные напильники с зажимом, гальванизируют.            | <b>3a-17</b>    |
|  | <b>F 126</b>       | Limas de diamante con empuñadura, electro-adheridas, juego    | Diamantové pilníky s rukojetí, galvanicky spojené, sada | Pilniki diamentowe z uchwytem, o spoiwie galwanicznym, zestaw | Алмазные напильники с зажимом, гальван., комплект         | <b>3a-17</b>    |
|  | <b>F 21 ...</b>    | Limas de punto de aguja de diamante, electro-adheridas        | Diamantové jehlové pilníky, galvanicky spojené          | Pilniki diamentowe kształtowe, o spoiwie galwanicznym         | Алмазные игольчатые напильники, гальванизируют.           | <b>3a-13-14</b> |
|  | <b>F 2111</b>      | Limas de punto de aguja de diamante, electro-adheridas, juego | Diamantové jehlové pilníky, galvanicky spojené, sada    | Pilniki diamentowe z uchwytem, o spoiwie galwanicznym, zestaw | Алмазные игольчатые напильники, гальванизируют., комплект | <b>3a-14</b>    |
|  | <b>F 2116</b>      | Limas de punto de aguja de diamante, electro-adheridas, juego | Diamantové jehlové pilníky, galvanicky spojené, sada    | Pilniki diamentowe z uchwytem, o spoiwie galwanicznym, zestaw | Алмазные игольчатые напильники, гальванизируют., комплект | <b>3a-14</b>    |
|  | <b>H ...</b>       | Limas de escape, electro-adheridas                            | Pilníky, galvanicky spojené                             | Diamentowe pilniki, o spoiwie galwanicznym                    | Шаговые напильники, гальванизированные                    | <b>3a-18</b>    |

**Index/Указатель**

|   | REF/Номер         | Descripción  | Popis   | Opis  | Описание  | P/S/Стр.          |
|---|-------------------|--|---|---|---|-------------------|
|    | <b>H 400</b>      | Mangos de lima de punto de aguja                     | Rukojeti jehlových pilníků                            | Uchwyty do pilników igiełkowych                               | Ручки для игольчатого напильника                    | <b>3a-3,15,18</b> |
|    | <b>H 500</b>      | Mangos de lima de punto de aguja                     | Rukojeti jehlových pilníků                            | Uchwyty do pilników igiełkowych                               | Ручки для игольчатого напильника                    | <b>3a-3,15,18</b> |
|    | <b>KD 160 ...</b> | Limas de diamante, cónicas, electro-adheridas        | Diamantové pilníky, kónické, galvanicky spojené       | Pilniki diamentowe, stożkowe, o spoiwie galwanicznym          | Алмазные напильники, конические, гальванизов.       | <b>3a-16</b>      |
|    | <b>KD 1600</b>    | Limas de diamante, cónicas, electro-adheridas, juego | Diamantové pilníky, kónické, galvanicky spojené, sada | Pilniki diamentowe z uchwytem, o spoiwie galwanicznym, zestaw | Алмазные напильники, конические, гальван., комплект | <b>3a-16</b>      |
|    | <b>MF 310 ...</b> | Limas para máquinas de limar manuales                | Pilníky pro ruční brusné přístroje                    | Pilniki do pilniarek obsługiwanych ręcznie                    | Напильники для ручных опилочных машинок             | <b>3a-13</b>      |
|    | <b>N ...</b>      | Limas de punto de aguja suizo                        | Švýcarské jehlové pilníky                             | Pilniki igiełkowe szwajcarskie                                | Швейцарские игольчатые напильники                   | <b>3a-3</b>       |
|    | <b>R 700</b>      | Mangos de lima para ranuras y agujeros               | Rukojeti pilníků                                      | Uchwyty do pilników kształtowych                              | Ручки для рифлуаров                                 | <b>3a-7,19</b>    |
|   | <b>R...</b>       | Limas para ranuras y agujeros Vallorbe®              | Pilníky Vallorbe®                                     | Vallorbe® – pilniki kształtowe                                | Рифлуары Vallorbe®                                  | <b>3a-4-7</b>     |
|  | <b>ZF 9 ...</b>   | Limas de micro-diamante, cónicas                     | Mikro diamantové pilníky, kónické                     | Mikropilniki diamentowe, stożkowe                             | Алмазные микро-напильники, конические               | <b>3a-15</b>      |
|   |                   |  |   |   |   |                   |

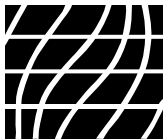

● Limas y herramientas

○ Pilníky &amp; nástroje

■ Pilniki i akcesorja

□ Напильники и аксессуары

**N ...**

● Limas de punto de aguja suizo

○ Švýcarské jehlové pilníky

■ Szwajcarskie pilniki igielkowe

□ Швейцарские игольчатые напильники

● Longitud total: 160 mm  
Vástago-Ø: 3 mm  
Material: Acero

○ Celková délka: 160 mm  
Průměr dráku: 3 mm  
Materiál: ocel

■ Długość całkowita: 160 mm  
Ø Trzpienia: 3 mm  
Materiał: Stal

□ Общая длина: 160 мм  
Ø хвостовика: 3 мм  
Материал: сталь

|   |   |
|---|---|
| REF/ ● Corte<br>○ Rez<br>HOM. ■ Gradacja<br>■ Насечка | ● Disposición de corte<br>○ Tvar nástroje<br>■ Powierzchnie robocze<br>■ Расположение насечки |
| N 01 1  |   |
| N 01 2  |   |
| N 01 3  |   |

|   |   |
|---|---|
| REF/ ● Corte<br>○ Rez<br>HOM. ■ Gradacja<br>■ Насечка | ● Disposición de corte<br>○ Tvar nástroje<br>■ Powierzchnie robocze<br>■ Расположение насечки |
| N 02 1  |   |
| N 02 2  |   |
| N 02 3  |   |

|   |   |
|---|---|
| REF/ ● Corte<br>○ Rez<br>HOM. ■ Gradacja<br>■ Насечка | ● Disposición de corte<br>○ Tvar nástroje<br>■ Powierzchnie robocze<br>■ Расположение насечки |
| N 03 1  |   |
| N 03 2  |   |
| N 03 3  |   |

|   |   |
|---|---|
| REF/ ● Corte<br>○ Rez<br>HOM. ■ Gradacja<br>■ Насечка | ● Disposición de corte<br>○ Tvar nástroje<br>■ Powierzchnie robocze<br>■ Расположение насечки |
| N 05 1  |   |
| N 05 2  |   |
| N 05 3  |   |

|   |   |
|---|---|
| REF/ ● Corte<br>○ Rez<br>HOM. ■ Gradacja<br>■ Насечка | ● Disposición de corte<br>○ Tvar nástroje<br>■ Powierzchnie robocze<br>■ Расположение насечки |
| N 07 1  |   |
| N 07 2  |   |
| N 07 3  |   |

|   |   |
|---|---|
| REF/ ● Corte<br>○ Rez<br>HOM. ■ Gradacja<br>■ Насечка | ● Disposición de corte<br>○ Tvar nástroje<br>■ Powierzchnie robocze<br>■ Расположение насечки |
| N 08 1  |   |
| N 08 2  |   |
| N 08 3  |   |

|   |   |
|---|---|
| REF/ ● Corte<br>○ Rez<br>HOM. ■ Gradacja<br>■ Насечка | ● Disposición de corte<br>○ Tvar nástroje<br>■ Powierzchnie robocze<br>■ Расположение насечки |
| N 10 1  |   |
| N 10 2  |   |
| N 10 3  |   |

|   |   |
|---|---|
| REF/ ● Corte<br>○ Rez<br>HOM. ■ Gradacja<br>■ Насечка | ● Disposición de corte<br>○ Tvar nástroje<br>■ Powierzchnie robocze<br>■ Расположение насечки |
| N 11 1  |   |
| N 11 2  |   |
| N 11 3  |   |

**H 400 / H 500**

● Limas de punto de aguja suizo

○ Rukojeti jehlových pilníků

■ Pilniki igielkowe

□ Ручки для игольчатых напильников

● H 400 - Material: Plásticos  
Long. = 80 mm. Gama de sujeción: 2,3 a 4 mm  
H 500 - Material: Plásticos con dispositivo de sujeción giratorio a presión. Long. = 96 mm. Gama de sujeción: 2 a 3,1 mm

○ H 400 - Materiál: plast  
L = 80 mm, Rozsah upínání: 2,3 až 4 mm  
H 500 - Materiál: plast s tlakovým otočným upínacím zařízením.  
L = 96 mm Rozsah upínání: 2 až 3,1 mm

■ H 400 - Material: Tworzywo sztuczne. L = 80 mm. Zakres zaciskania: 2,3 do 4 mm  
H 500 - Material: Tworzywo sztuczne z obrotowym elementem mocującym. L = 96 mm. Zakres zaciskania: 2 do 3,1 mm

□ H 400 - Mat.: Пласт-масса. Д = 80 мм. Диа-пазон зажима 2,3 - 4 мм  
H 500 - Mat.: Пластмасса с нажимным вращающимся приспособлением. Д = 96 мм. Диапазон зажима: 2 - 3,1 мм

REF/HOM.  
H 400REF/HOM.  
H 500

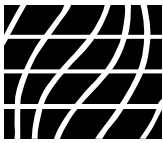



● Limas y herramientas

○ Pilniki &amp; nástroje

■ Pilniki i akcesoria

□ Напильники и аксессуары

**R ...**● Limas para ranuras y agujeros Vallorbe®  
■ Vallorbe®, pilniki kształtowe○ Pilniki Vallorbe®  
□ Vallorbe®, Рифлуары● Longitud total: 150 mm  
Material: Acero○ Celková délka: 150 mm  
Materiál: ocel■ Długość całkowita:  
150 mm  
Materiał: Stal□ Общая длина: 150 мм  
Материал: сталь



|   |   |
|---|---|
| REF/ ● Corte<br>○ Rez<br>HOM. ■ Gradacja<br>■ Насечка | ● Disposición de corte<br>○ Tvar nástroje<br>■ Powierzchnie robocze<br>■ Расположение насечки |
| R 00 2  |              |
| R 00 4  |   |





|   |   |
|---|---|
| REF/ ● Corte<br>○ Rez<br>HOM. ■ Gradacja<br>■ Насечка | ● Disposición de corte<br>○ Tvar nástroje<br>■ Powierzchnie robocze<br>■ Расположение насечки |
| R 01 2  |             |
| R 01 4  |   |





|   |   |
|---|---|
| REF/ ● Corte<br>○ Rez<br>HOM. ■ Gradacja<br>■ Насечка | ● Disposición de corte<br>○ Tvar nástroje<br>■ Powierzchnie robocze<br>■ Расположение насечки |
| R 02 2  |              |
| R 02 4  |   |





|   |   |
|---|---|
| REF/ ● Corte<br>○ Rez<br>HOM. ■ Gradacja<br>■ Насечка | ● Disposición de corte<br>○ Tvar nástroje<br>■ Powierzchnie robocze<br>■ Расположение насечки |
| R 10 2  |             |
| R 10 4  |   |





|   |   |
|---|---|
| REF/ ● Corte<br>○ Rez<br>HOM. ■ Gradacja<br>■ Насечка | ● Disposición de corte<br>○ Tvar nástroje<br>■ Powierzchnie robocze<br>■ Расположение насечки |
| R 11 2  |            |
| R 11 4  |   |





|   |   |
|---|---|
| REF/ ● Corte<br>○ Rez<br>HOM. ■ Gradacja<br>■ Насечка | ● Disposición de corte<br>○ Tvar nástroje<br>■ Powierzchnie robocze<br>■ Расположение насечки |
| R 12 2  |           |
| R 12 4  |   |





|   |   |
|---|---|
| REF/ ● Corte<br>○ Rez<br>HOM. ■ Gradacja<br>■ Насечка | ● Disposición de corte<br>○ Tvar nástroje<br>■ Powierzchnie robocze<br>■ Расположение насечки |
| R 13 2  |            |
| R 13 4  |   |





|   |   |
|---|---|
| REF/ ● Corte<br>○ Rez<br>HOM. ■ Gradacja<br>■ Насечка | ● Disposición de corte<br>○ Tvar nástroje<br>■ Powierzchnie robocze<br>■ Расположение насечки |
| R 14 2  |           |
| R 14 4  |   |





|   |   |
|---|---|
| REF/ ● Corte<br>○ Rez<br>HOM. ■ Gradacja<br>■ Насечка | ● Disposición de corte<br>○ Tvar nástroje<br>■ Powierzchnie robocze<br>■ Расположение насечки |
| R 15 2  |            |
| R 15 4  |   |



|   |   |
|---|---|
| REF/ ● Corte<br>○ Rez<br>HOM. ■ Gradacja<br>■ Насечка | ● Disposición de corte<br>○ Tvar nástroje<br>■ Powierzchnie robocze<br>■ Расположение насечки |
| R 16 2  |           |
| R 16 4  |   |



|   |   |
|---|---|
| REF/ ● Corte<br>○ Rez<br>HOM. ■ Gradacja<br>■ Насечка | ● Disposición de corte<br>○ Tvar nástroje<br>■ Powierzchnie robocze<br>■ Расположение насечки |
| R 17 2  |            |
| R 17 4  |   |



|   |   |
|---|---|
| REF/ ● Corte<br>○ Rez<br>HOM. ■ Gradacja<br>■ Насечка | ● Disposición de corte<br>○ Tvar nástroje<br>■ Powierzchnie robocze<br>■ Расположение насечки |
| R 18 2  |           |
| R 18 4  |   |



● Limas y herramientas

○ Pilníky & nástroje

■ Pilniki i akcesoria

□ Напильники и аксессуары

## R ...

● Limas para ranuras y agujeros Vallorbe®

○ Pilníky Vallorbe®

■ Vallorbe®, pilniki kształtowe

□ Vallorbe®, Рифлуары

● Longitud total: 150 mm  
Material: Acero

○ Celková délka: 150 mm  
Materiál: ocel

■ Długość całkowita:  
150 mm  
Material: Stal

□ Общая длина: 150 мм  
Материал: сталь





|   |   |
|---|---|
| REF/ ● Corte<br>○ Rez<br>HOM. ■ Gradacja<br>■ Насечка | ● Disposición de corte<br>○ Tvar nástroje<br>■ Powierzchnie robocze<br>■ Расположение насечки |
| R 20 2  |              |
| R 20 4  |   |





|   |   |
|---|---|
| REF/ ● Corte<br>○ Rez<br>HOM. ■ Gradacja<br>■ Насечка | ● Disposición de corte<br>○ Tvar nástroje<br>■ Powierzchnie robocze<br>■ Расположение насечки |
| R 30 2  |            |
| R 30 4  |   |





|   |   |
|---|---|
| REF/ ● Corte<br>○ Rez<br>HOM. ■ Gradacja<br>■ Насечка | ● Disposición de corte<br>○ Tvar nástroje<br>■ Powierzchnie robocze<br>■ Расположение насечки |
| R 31 2  |              |
| R 31 4  |   |





|   |   |
|---|---|
| REF/ ● Corte<br>○ Rez<br>HOM. ■ Gradacja<br>■ Насечка | ● Disposición de corte<br>○ Tvar nástroje<br>■ Powierzchnie robocze<br>■ Расположение насечки |
| R 40 2  |            |
| R 40 4  |   |





|   |   |
|---|---|
| REF/ ● Corte<br>○ Rez<br>HOM. ■ Gradacja<br>■ Насечка | ● Disposición de corte<br>○ Tvar nástroje<br>■ Powierzchnie robocze<br>■ Расположение насечки |
| R 41 2  |            |
| R 41 4  |   |





|   |   |
|---|---|
| REF/ ● Corte<br>○ Rez<br>HOM. ■ Gradacja<br>■ Насечка | ● Disposición de corte<br>○ Tvar nástroje<br>■ Powierzchnie robocze<br>■ Расположение насечки |
| R 42 2  |          |
| R 42 4  |   |





|   |   |
|---|---|
| REF/ ● Corte<br>○ Rez<br>HOM. ■ Gradacja<br>■ Насечка | ● Disposición de corte<br>○ Tvar nástroje<br>■ Powierzchnie robocze<br>■ Расположение насечки |
| R 43 2  |            |
| R 43 4  |   |





|   |   |
|---|---|
| REF/ ● Corte<br>○ Rez<br>HOM. ■ Gradacja<br>■ Насечка | ● Disposición de corte<br>○ Tvar nástroje<br>■ Powierzchnie robocze<br>■ Расположение насечки |
| R 51 2  |           |
| R 51 4  |   |





|   |   |
|---|---|
| REF/ ● Corte<br>○ Rez<br>HOM. ■ Gradacja<br>■ Насечка | ● Disposición de corte<br>○ Tvar nástroje<br>■ Powierzchnie robocze<br>■ Расположение насечки |
| R 52 2  |            |
| R 52 4  |   |



|   |   |
|---|---|
| REF/ ● Corte<br>○ Rez<br>HOM. ■ Gradacja<br>■ Насечка | ● Disposición de corte<br>○ Tvar nástroje<br>■ Powierzchnie robocze<br>■ Расположение насечки |
| R 55 2  |          |
| R 55 4  |   |



|   |   |
|---|---|
| REF/ ● Corte<br>○ Rez<br>HOM. ■ Gradacja<br>■ Насечка | ● Disposición de corte<br>○ Tvar nástroje<br>■ Powierzchnie robocze<br>■ Расположение насечки |
| R 61 2  |            |
| R 61 4  |   |



|   |   |
|---|---|
| REF/ ● Corte<br>○ Rez<br>HOM. ■ Gradacja<br>■ Насечка | ● Disposición de corte<br>○ Tvar nástroje<br>■ Powierzchnie robocze<br>■ Расположение насечки |
| R 62 2  |          |
| R 62 4  |   |

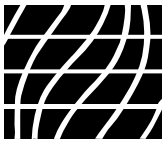

● Limas y herramientas

○ Pilníky &amp; nástroje

■ Pilniki i akcesoria

□ Напильники и аксессуары

**R ...**

● Limas para ranuras y agujeros Vallorbe®

○ Pilníky Vallorbe®

■ Vallorbe®, pilniki kształtowe

□ Vallorbe®, Рифлуары

● Longitud total: 150 mm  
Material: Acero○ Celková délka: 150 mm  
Materiál: ocel■ Długość całkowita:  
150 mm  
Material: Stal□ Общая длина: 150 мм  
Материал: сталь



|   |   |
|---|---|
| <b>REF/</b> ● Corte<br>○ Rez<br><b>HOM.</b> ■ Gradacja<br>■ Насечка | ● Disposición de corte<br>○ Tvar nástroje<br>■ Powierzchnie robocze<br>■ Расположение насечки |
| R 63 2  |              |
| R 63 4  |   |





|   |   |
|---|---|
| <b>REF/</b> ● Corte<br>○ Rez<br><b>HOM.</b> ■ Gradacja<br>■ Насечка | ● Disposición de corte<br>○ Tvar nástroje<br>■ Powierzchnie robocze<br>■ Расположение насечки |
| R 65 2  |             |
| R 65 4  |   |





|   |   |
|---|---|
| <b>REF/</b> ● Corte<br>○ Rez<br><b>HOM.</b> ■ Gradacja<br>■ Насечка | ● Disposición de corte<br>○ Tvar nástroje<br>■ Powierzchnie robocze<br>■ Расположение насечки |
| R 70 2  |              |
| R 70 4  |   |





|   |   |
|---|---|
| <b>REF/</b> ● Corte<br>○ Rez<br><b>HOM.</b> ■ Gradacja<br>■ Насечка | ● Disposición de corte<br>○ Tvar nástroje<br>■ Powierzchnie robocze<br>■ Расположение насечки |
| R 71 2  |             |
| R 71 4  |   |





|   |   |
|---|---|
| <b>REF/</b> ● Corte<br>○ Rez<br><b>HOM.</b> ■ Gradacja<br>■ Насечка | ● Disposición de corte<br>○ Tvar nástroje<br>■ Powierzchnie robocze<br>■ Расположение насечки |
| R 72 2  |            |
| R 72 4  |   |





|   |   |
|---|---|
| <b>REF/</b> ● Corte<br>○ Rez<br><b>HOM.</b> ■ Gradacja<br>■ Насечка | ● Disposición de corte<br>○ Tvar nástroje<br>■ Powierzchnie robocze<br>■ Расположение насечки |
| R 73 2  |           |
| R 73 4  |   |





|   |   |
|---|---|
| <b>REF/</b> ● Corte<br>○ Rez<br><b>HOM.</b> ■ Gradacja<br>■ Насечка | ● Disposición de corte<br>○ Tvar nástroje<br>■ Powierzchnie robocze<br>■ Расположение насечки |
| R 74 2  |            |
| R 74 4  |   |





|   |   |
|---|---|
| <b>REF/</b> ● Corte<br>○ Rez<br><b>HOM.</b> ■ Gradacja<br>■ Насечка | ● Disposición de corte<br>○ Tvar nástroje<br>■ Powierzchnie robocze<br>■ Расположение насечки |
| R 80 2  |          |
| R 80 4  |   |





|   |   |
|---|---|
| <b>REF/</b> ● Corte<br>○ Rez<br><b>HOM.</b> ■ Gradacja<br>■ Насечка | ● Disposición de corte<br>○ Tvar nástroje<br>■ Powierzchnie robocze<br>■ Расположение насечки |
| R 81 2  |            |
| R 81 4  |   |



|   |   |
|---|---|
| <b>REF/</b> ● Corte<br>○ Rez<br><b>HOM.</b> ■ Gradacja<br>■ Насечка | ● Disposición de corte<br>○ Tvar nástroje<br>■ Powierzchnie robocze<br>■ Расположение насечки |
| R 82 2  |          |
| R 82 4  |   |



|   |   |
|---|---|
| <b>REF/</b> ● Corte<br>○ Rez<br><b>HOM.</b> ■ Gradacja<br>■ Насечка | ● Disposición de corte<br>○ Tvar nástroje<br>■ Powierzchnie robocze<br>■ Расположение насечки |
| R 83 2  |            |
| R 83 4  |   |



|   |   |
|---|---|
| <b>REF/</b> ● Corte<br>○ Rez<br><b>HOM.</b> ■ Gradacja<br>■ Насечка | ● Disposición de corte<br>○ Tvar nástroje<br>■ Powierzchnie robocze<br>■ Расположение насечки |
| R 84 2  |          |
| R 84 4  |   |



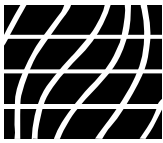

● Limas y herramientas

○ Pilníky &amp; nástroje

■ Pilniki i akcesoria

□ Напильники и аксессуары

**R ...**

● Limas para ranuras y agujeros Vallorbe®

○ Pilníky Vallorbe®

■ Vallorbe®, pilniki kształtowe

□ Vallorbe®, Рифлуары

● Longitud total: 150 mm  
Material: Acero○ Celková délka: 150 mm  
Materiál: ocel■ Długość całkowita:  
150 mm  
Material: Stal□ Общая длина: 150 мм  
Материал: стальREF/ ● Corte  
○ Rez  
HOM. ■ Gradacja  
■ Насечка● Disposición de corte  
○ Tvar nástroje  
■ Powierzchnie robocze  
■ Расположение насечки

R 85 2

R 85 4

REF/ ● Corte  
○ Rez  
HOM. ■ Gradacja  
■ Насечка● Disposición de corte  
○ Tvar nástroje  
■ Powierzchnie robocze  
■ Расположение насечки

R 86 2

R 86 4

REF/ ● Corte  
○ Rez  
HOM. ■ Gradacja  
■ Насечка● Disposición de corte  
○ Tvar nástroje  
■ Powierzchnie robocze  
■ Расположение насечки

R 87 2

R 87 4

REF/ ● Corte  
○ Rez  
HOM. ■ Gradacja  
■ Насечка● Disposición de corte  
○ Tvar nástroje  
■ Powierzchnie robocze  
■ Расположение насечки

R 88 2

R 88 4

REF/ ● Corte  
○ Rez  
HOM. ■ Gradacja  
■ Насечка● Disposición de corte  
○ Tvar nástroje  
■ Powierzchnie robocze  
■ Расположение насечки

R 96 2

R 96 4

**R 700**

● Mangos de lima para ranuras y agujeros

○ Rukojeti pilníků

■ Uchwyty do pilników kształtowych

□ Ручки для рифлуаров

● Material Plásticos

○ Material: Plast

■ Material: Tworzywo sztuczne.

□ Материал: Пластмасса



REF/Ном.

R 700



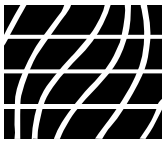

## DLA ...

- Diprofil®, Limas de máquina de diamante
- Diprofil®, diamentowe pilniki maszynowe

- Diprofil®, diamantové strojní pilníky
- Diprofil®, Алмазные станочные напильники

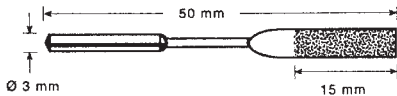

### ● Características:

- ✓ Tamaño de grano de acuerdo con FEPA
- ✓ Diamante D64 (muy fino)
- ✓ Diamante D151 (basto)
- ✓ Diamante D181 (muy basto)

### ■ Cechy:

- ✓ Ziamistość według FEPA
- ✓ Diamentowe D64 (bardzo drobne)
- ✓ Diamentowe D151 (zgrubne)
- ✓ Diamentowe D181 (bardzo zgrubne)

### ○ Vlastnosti:

- ✓ velikost zrna podle FEPA
- ✓ diamant D64 (velmi jemný)
- ✓ diamant D151 (hrubý)
- ✓ diamant D181 (velmi hrubý)

### □ Характеристики:

- ✓ Грануляция по FEPA
- ✓ Алмаз D64 (очень мелкий)
- ✓ Алмаз D151 (крупный)
- ✓ Алмаз D181 (очень крупный)

| REF/Ном.<br>D64 | REF/Ном.<br>D151 | REF/Ном.<br>D181 | ● Dimensiones<br>○ Rozměry<br>■ Wymiary<br>□ Размеры | ● Forma<br>○ Tvar<br>■ Kształt<br>□ Форма |
|-----------------|------------------|------------------|--|---|
| DLA 2x1S 64     | DLA 2x1S 151     | DLA 2x1S 181     | 2 x 1 mm/mm  |   |
| DLA 3x1S 64     | DLA 3x1S 151     | DLA 3x1S 181     | 3 x 1 mm/mm  |   |
| DLA 4x1S 64     | DLA 4x1S 151     | DLA 4x1S 181     | 4 x 1 mm/mm  |   |
| DLA 4x2S 64     | DLA 4x2S 151     | DLA 4x2S 181     | 4 x 2 mm/mm  |   |
| DLA 5x2S 64     | DLA 5x2S 151     | DLA 5x2S 181     | 5 x 2 mm/mm  |   |
| DLA 1 64        | DLA 1 151        | DLA 1 181        | Ø 1 mm/mm  |   |
| DLA 2 64        | DLA 2 151        | DLA 2 181        | Ø 2 mm/mm  |   |
| DLA 3 64        | DLA 3 151        | DLA 3 181        | Ø 3 mm/mm  |   |
| DLA 4 64        | DLA 4 151        | DLA 4 181        | Ø 4 mm/mm  |   |
| DLA T2S 64      | DLA T2S 151      | DLA T2S 181      | 2 x 2 x 2 mm/mm                                      |   |
| DLA T3S 64      | DLA T3S 151      | DLA T3S 181      | 3 x 3 x 3 mm/mm                                      |   |
| -               | DLA T4S 151      | DLA T4S 181      | 4 x 4 x 4 mm/mm                                      |   |
| -               | DLA R1S 151      | -                | r = 1 mm/mm  |   |
| -               | DLA R1,5S 151    | -                | r = 1,5 mm/mm  |   |
| DLA R2S 64      | DLA R2S 151      | DLA R2S 181      | r = 2 mm/mm  |   |
| DLA R2,5xR5 64  | DLA R2,5xR5 151  | DLA R2,5xR5 181  | r = 2,5 / r = 5 mm/mm                                |   |
|                 |                  |                  |  |   |
| DLA 2x1 64      | DLA 2x1 151      | DLA 2x1 181      | 2 x 1 mm/mm  |   |
| DLA 3x1 64      | DLA 3x1 151      | DLA 3x1 181      | 3 x 1 mm/mm  |   |
| DLA 4x1 64      | DLA 4x1 151      | DLA 4x1 181      | 4 x 1 mm/mm  |   |
| DLA 4x2 64      | DLA 4x2 151      | DLA 4x2 181      | 4 x 2 mm/mm  |   |
| DLA 5x2 64      | DLA 5x2 151      | DLA 5x2 181      | 5 x 2 mm/mm  |   |
| DLA 0,5x4 64    | DLA 0,5x4 151    | -                | 0,5 x 4 mm/mm  |   |
| DLA 0,75x4 64   | DLA 0,75x4 151   | -                | 0,75 x 4 mm/mm                                       |   |
| DLA 1x4 64      | DLA 1x4 151      | -                | 1 x 4 mm/mm  |   |
| DLA T2 64       | DLA T2 151       | DLA T2 181       | 2 x 2 x 2 mm/mm                                      |   |
| DLA T3 64       | DLA T3 151       | DLA T3 181       | 3 x 3 x 3 mm/mm                                      |   |
| -               | DLA T4 151       | DLA T4 181       | 4 x 4 x 4 mm/mm                                      |   |
| -               | DLA R1 151       | -                | r = 1 mm/mm  |   |
| -               | DLA R1,5 151     | -                | r = 1,5 mm/mm  |   |
| DLA R2 64       | DLA R2 151       | DLA R2 181       | r = 2 mm/mm  |   |

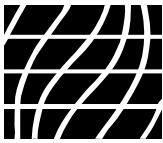

- Limas y herramientas
- Pilniki i akcesoria

- Pilníky & nástroje
- Напильники и аксессуары

## DLE ...

- Dipofil®, Limas de máquina de diamante
- Dipofil®, diamentowe pilniki maszynowe

- Dipofil®, diamantové strojní pilníky
- Dipofil®, Алмазные станочные напильники

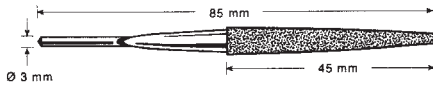

● **Características:**

- ✓ Tamaño de grano de acuerdo con FEPA
- ✓ Diamante D151 (basto)
- ✓ Diamante D181 (muy basto)

■ **Cechy:**

- ✓ Złarność według FEPA
- ✓ Diamentowe D151 (zgrubne)
- ✓ Diamentowe D181 (bardzo zgrubne)

○ **Vlastnosti:**

- ✓ Velikost zrna podle FEPA
- ✓ diamant D151 (hrubý)
- ✓ diamant D181 (velmi hrubý)

□ **Характеристики:**

- ✓ Грануляция по FEPA
- ✓ Алмаз D151 (крупный)
- ✓ Алмаз D181 (очень крупный)

| REF/Номер<br>D151 | REF/Номер<br>D181 | ● Dimensiones<br>○ Rozměry<br>■ Wymiary<br>□ Размеры | ● Forma<br>○ Tvar<br>■ Kształt<br>□ Форма |
|-------------------|-------------------|--|---|
| DLE 11 151        | DLE 11 181        | 5 x 1 mm/mm  |   |
| DLE 2 151         | DLE 2 181         | Ø 3 mm/mm  |   |
| DLE 30 151        | -                 | 5 x 2 mm/mm  |   |
| DLE 4 151         | -                 | 5 x 2 mm/mm  |   |
| DLE 5 151         | DLE 5 181         | 3,5x3,5x3,5 mm/mm                                    |   |
| DLE 6 151         | DLE 6 181         | 2,5 x 2,5 mm/mm                                      |   |
| DLE 1 151         | DLE 1 181         | 5 x 1 mm/mm  |   |
| DLE 3 151         | -                 | 5 x 2 mm/mm  |   |

## DLF ...

- Dipofil®, Limas de máquina de diamante
- Dipofil®, diamentowe pilniki maszynowe

- Dipofil®, diamantové strojní pilníky
- Dipofil®, Алмазные станочные напильники

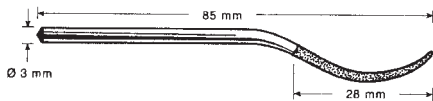

● **Características:**

- ✓ Tamaño de grano de acuerdo con FEPA
- ✓ Diamante D151 (basto)
- ✓ Diamante D181 (muy basto)

■ **Cechy:**

- ✓ Ziarnistość według FEPA
- ✓ Diamentowe D151 (zgrubne)
- ✓ Diamentowe D181 (bardzo zgrubne)

○ **Vlastnosti:**

- ✓ Velikost zrna podle FEPA
- ✓ diamant D151 (hrubý)
- ✓ diamant D181 (velmi hrubý)

□ **Характеристики:**

- ✓ Грануляция по FEPA
- ✓ Алмаз D151 (крупный)
- ✓ Алмаз D181 (очень крупный)

| REF/Номер<br>D151 | REF/Номер<br>D181 | ● Dimensiones<br>○ Rozměry<br>■ Wymiary<br>□ Размеры | ● Forma<br>○ Tvar<br>■ Kształt<br>□ Форма |
|-------------------|-------------------|--|---|
| DLF 1 151         | DLF 1 181         | 4,5 x 2,5 mm/mm                                      |   |
| DLF 2 151         | DLF 2 181         | Ø 3 mm/mm  |   |
| DLF 4 151         | DLF 4 181         | 5 x 2,5 mm/mm  |   |
| DLF 6 151         | DLF 6 181         | 3 x 3 mm/mm  |   |

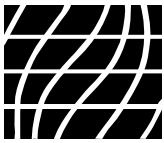

● Limas y herramientas

○ Pilníky &amp; nástroje

■ Pilniki i akcesorja

□ Напильники и аксессуары

**DLK ...**

● Diprofil®, Limas de máquina de diamante

○ Diprofil®, diamantové strojní pilníky

■ Diprofil®, diamentowe pilniki maszynowe

□ Diprofil®, Алмазные станочные напильники

## ● Características:

- ✓ Tamaño de grano de acuerdo con FEPA
- ✓ Diamante D151 (basto)

## ○ Vlastnosti:











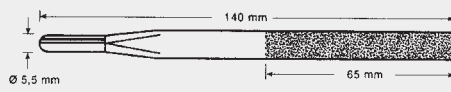

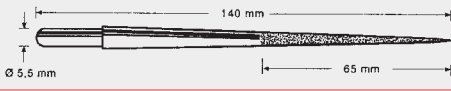
- ✓ Velikost zrna podle FEPA
- ✓ Diamant D151 (hrubý)

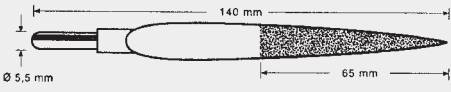
## ■ Cechy:

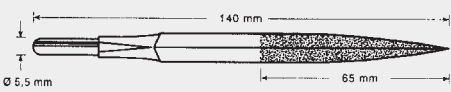
- ✓ Ziarnistość według FEPA
- ✓ Diamentowe D151 (zgrubne)

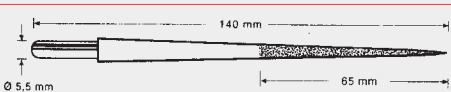
## □ Характеристики:

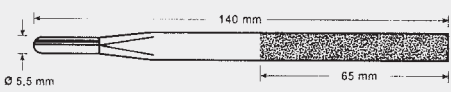
- ✓ Грануляция по FEPA
- ✓ Алмаз D151 (крупный)

| REF/Ном.<br>D151 | ● Dimensiones<br>○ Rozměry<br>■ Wymiary<br>□ Размеры | ● Forma<br>○ Tvar<br>■ Kształt<br>□ Форма   |   |
|------------------|--|---|---|
| DLK 11 151       | 10 x 2,5 mm/mm                                       |    |    |
| DLK 2 151        | Ø 6,3 mm/mm  |    |    |
| DLK 3 151        | 12,2 x 3,7 mm/mm                                     |    |    |
| DLK 4 151        | 9,6 x 9,6 x 9,6 mm/mm                                |    |    |
| DLK 6 151        | 5,3 mm/mm  |   |  |
| DLK 1 151        | 10 x 2,5 mm/mm                                       |  |  |

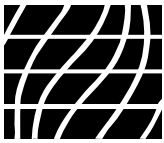

● Limas y herramientas

○ Pilníky &amp; nástroje

■ Pilniki i akcesoria

□ Напильники и аксессуары

**DLN ...**

● Diprofil®, Limas manuales de diamante

■ Diprofil®, diamentowe pilniki ręczne

○ Diprofil®, diamantové ruční pilníky

□ Diprofil®, Алмазные ручные напильники

● **Características:**

- ✓ Tamaño de grano de acuerdo con FEPA
- Diamante D 91 (fino), D 126 (mediano), D 151 (basto)
- Longitud total 140 mm
- Longitud de revestimiento 41 mm
- Eje 2,2x2,2 mm

○ **Vlastnosti:**

- ✓ Velikost zrna podle FEPA
- ✓ diamant D 91 (jemný), D 126 (střední), D 151 (hrubý)
- ✓ Celková délka 140 mm
- ✓ Celková délka 41 mm
- ✓ Dřík 2,2 x 2,2 mm

■ **Cechy:**

- ✓ Ziarnistość według FEPA
- ✓ Diamentowe D 91 (drobne), D 126 (średnie), D 151 (zgrubne)
- ✓ Długość całkowita 140 mm
- ✓ Długość powłoki 41 mm
- ✓ Trzpień 2,2 x 2,2 mm

□ **Характеристики:**

- ✓ Грануляция по FEPA
- ✓ Алмаз D 91 (мелкий), D 126 (средний), D 151 (крупный)
- ✓ Общая длина 140 мм
- ✓ Длина покрытия 41 мм
- ✓ Хвостовик 2,2 x 2,2 мм

| REF/Ном.<br>D91 | REF/Ном.<br>D126 | REF/Ном.<br>D151 | ● Dimensiones<br>○ Rozměry<br>■ Wymiary<br>□ Размеры | ● Forma<br>○ Tvar<br>■ Kształt<br>□ Форма |
|-----------------|------------------|------------------|--|---|
| DLN 1 91        | DLN 1 126        | DLN 1 151        | 4 x 1,3 mm/mm  |   |
| DLN 2 91        | DLN 2 126        | DLN 2 151        | Ø 1,6 mm/mm  |   |
| DLN 3 91        | DLN 3 126        | DLN 3 151        | 4 x 1,8 mm/mm  |   |
| DLN 4 91        | DLN 4 126        | DLN 4 151        | 4 x 1,6 mm/mm  |   |
| DLN 5 91        | DLN 5 126        | DLN 5 151        | 3 x 3 x 3 mm/mm                                      |   |
| DLN 6 91        | DLN 6 126        | DLN 6 151        | 1,9x1,9x1,9mm/mm                                     |   |
| DLN 7 91        | DLN 7 126        | DLN 7 151        | 4,1 x 1,5 mm/mm                                      |   |

**DLN 100 ...**

● Diprofil®, Limas manuales de diamante

■ Diprofil®, diamentowe pilniki ręczne

○ Diprofil®, diamantové ruční pilníky

□ Diprofil®, Алмазные ручные напильники

● **Características:**

- ✓ Juego de 7 limas manuales de diamante, una de cada de DLN 1 a DLN 7

○ **Vlastnosti:**

- ✓ Sada 7 diamantových ručních pilníků, po jednom od DLN 1 až DLN 7

■ **Cechy:**

- ✓ Zestaw 5 diamentowych pilników ręcznych, po jednym od DLN 1 do DLN 7

□ **Характеристики:**

- ✓ Комплект из 7 ручных алмазных напильников, от DLN 1 до DLN 7

REF/Ном. ● Grano  
○ Zrnitost  
■ Ziarno  
□ Грануляция

DLN 100 D 91

DLN 100 D 126



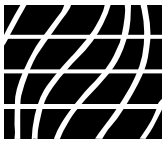

DLN 100 D 151

● **Limas y herramientas**○ **Pilníky & nástroje**■ **Pilniki i akcesoria**□ **Напильники и аксессуары****DLG ...**

- **Diprofil®**, Limas manuales de diamante
- **Diprofil®**, diamentowe pilniki ręczne

- **Diprofil®**, diamantové ruční pilníky
- **Diprofil®**, Алмазные ручные напильники

|  |   |   |   |
|--|---|---|---|
| <ul style="list-style-type: none"> <li>● <b>Características:</b> <ul style="list-style-type: none"> <li>✓ Tamaño de grano de acuerdo con FEPA</li> <li>✓ Diamante D 91 (fino), D 126 (mediano), D 151 (basto)</li> <li>✓ Longitud total 140 mm</li> <li>✓ Longitud de revestimiento 41 mm</li> <li>✓ Eje 2,2 x 2,2 mm</li> </ul> </li> </ul> | <ul style="list-style-type: none"> <li>○ <b>Vlastnosti:</b> <ul style="list-style-type: none"> <li>✓ Velikost zrna podle FEPA</li> <li>✓ diamant D 151 (hrubý)</li> <li>✓ Celková délka 140 mm</li> <li>✓ Celková délka 41 mm</li> <li>✓ Dřík 2,2 x 2,2 mm</li> </ul> </li> </ul> | <ul style="list-style-type: none"> <li>■ <b>Cechy:</b> <ul style="list-style-type: none"> <li>✓ Ziarnistość według FEPA</li> <li>✓ Diamentowe D 91 (drobne), D 126 (średnie), D 151 (zgrubne)</li> <li>✓ Długość całkowita 140 mm</li> <li>✓ Długość powłoki 41 mm</li> <li>✓ Trzpień 2,2 x 2,2 mm</li> </ul> </li> </ul> | <ul style="list-style-type: none"> <li>□ <b>Характеристики:</b> <ul style="list-style-type: none"> <li>✓ Грануляция по FEPA</li> <li>✓ Алмаз D 151 (крупный)</li> <li>✓ Общая длина 140 мм</li> <li>✓ Длина покрытия 41 мм</li> <li>✓ Хвостовик 2,2 x 2,2 мм</li> </ul> </li> </ul> |
|--|---|---|---|

| REF /Ном<br>D151 | ● Dimensiones<br>○ Rozměry<br>■ Wymiary<br>□ Размеры | ● Forma<br>○ Tvar<br>■ Kształt<br>□ Форма  |
|------------------|--|--|
| <b>DLG 1 151</b> | 10 X 3 mm/mm   |    |
| <b>DLG 2 151</b> | Ø 6,5 mm/mm  |    |
| <b>DLG 3 151</b> | 12 X 4 mm/mm   |    |
| <b>DLG 4 151</b> | 9,5x9,5x9,5mm/mm                                     |  |
| <b>DLG 5 151</b> | 5,5x5,5x5,5mm/mm                                     |  |

**DLG 100 ...**

- **Diprofil®**, Limas manuales de diamante
- **Diprofil®**, diamentowe pilniki ręczne

- **Diprofil®**, diamantové ruční pilníky
- **Diprofil®**, Алмазные ручные напильники

|  |  |   |  |
|--|--|---|--|
| <ul style="list-style-type: none"> <li>● <b>Características:</b> <ul style="list-style-type: none"> <li>✓ Juego de 5 limas manuales de diamante, una de cada de DLG 1 a DLG 5</li> </ul> </li> </ul> | <ul style="list-style-type: none"> <li>○ <b>Vlastnosti:</b> <ul style="list-style-type: none"> <li>✓ Sada 5 diamantových ručních pilníků, po jednom od DLG 1 až DLG 5</li> </ul> </li> </ul> | <ul style="list-style-type: none"> <li>■ <b>Cechy:</b> <ul style="list-style-type: none"> <li>✓ Zestaw 5 diamentowych pilników ręcznych, po jednym od DLG 1 do DLG 5</li> </ul> </li> </ul> | <ul style="list-style-type: none"> <li>□ <b>Характеристики:</b> <ul style="list-style-type: none"> <li>✓ Комплект из 5 ручных алмазных напильников, от DLG 1 до DLG 5</li> </ul> </li> </ul> |
|--|--|---|--|

|                      |   |
|----------------------|---|
| REF/Ном.             | ● Grano<br>○ Zrnitost<br>■ Ziarno<br>□ Грануляция |
| <b>DLG 100 D 151</b> |   |



● Limas y herramientas

○ Pilníky &amp; nástroje

■ Pilniki i akcesoria

□ Напильники и аксессуары

**MF 310 ...**

- Limas para máquinas limadoras manuales
- Pilniki do pilnikarek obsługiwanych ręcznie

- Pilníky do ručních brusných přístrojů
- Напильники для ручных опиловочных станков

● Longitud total: 80 mm  
Longitud de revestimiento: 55 mm  
Vástago-Ø:3 mm  
Material: Acero

○ Celková délka: 80 mm  
Délka povlaku: 55 mm  
Průměr dřívku 3 mm  
Materiál: ocel

■ Długość całkowita: 80 mm  
Długość powłoki: 55 mm  
Ø Trzpienia: 3 mm  
Material: Stal

□ Общая длина: 80 мм  
Длина покрытия 55 мм  
Ø хвостовика: 3 мм  
Материал: сталь



| REF/Ном. |   | <ul style="list-style-type: none"> <li>● Revestimiento</li> <li>○ Povlak</li> <li>■ Powłoka</li> <li>□ Покрытие</li> </ul> |
|----------|---|--|
| MF 3101  | 5 |  |



| REF/Ном. |   | <ul style="list-style-type: none"> <li>● Revestimiento</li> <li>○ Povlak</li> <li>■ Powłoka</li> <li>□ Покрытие</li> </ul> |
|----------|---|--|
| MF 3102  | 5 |  |



| REF/Ном. |   | <ul style="list-style-type: none"> <li>● Revestimiento</li> <li>○ Povlak</li> <li>■ Powłoka</li> <li>□ Покрытие</li> </ul> |
|----------|---|--|
| MF 3103  | 5 |  |



| REF/Ном. |   | <ul style="list-style-type: none"> <li>● Revestimiento</li> <li>○ Povlak</li> <li>■ Powłoka</li> <li>□ Покрытие</li> </ul> |
|----------|---|--|
| MF 3104  | 5 |  |



| REF/Ном. |   | <ul style="list-style-type: none"> <li>● Revestimiento</li> <li>○ Povlak</li> <li>■ Powłoka</li> <li>□ Покрытие</li> </ul> |
|----------|---|--|
| MF 3105  | 5 |  |

**F 21 ...**

- Limas de punto de aguja, electro-adheridas
- Pilniki diamentowe igielkowe, o spoiwie galwanicznym gальванизированные

- Diamantové jehlové pilníky, galvanicky pojené
- Алмазные игольчатые напильники,

● Longitud total: Vástago 140 mm – Ø:3 mm  
Longitud de revestimiento: 70 mm

○ Celková délka: 140 mm  
Průměr dřívku: 3 mm  
Délka povlaku: 70 mm

■ Długość całkowita: 140 mm  
Ø Trzpienia: 3 mm  
Długość powłoki: 70 mm

□ Общая длина: 140 мм  
Ø хвостовика 3 мм  
Длина покрытия: 70 мм



| REF/Ном.     | <ul style="list-style-type: none"> <li>● Grano</li> <li>○ Zrnitost</li> <li>■ Ziarno</li> <li>□ Грануляция</li> </ul> | <ul style="list-style-type: none"> <li>● Revestimiento</li> <li>○ Povlak</li> <li>■ Powłoka</li> <li>□ Покрытие</li> </ul> |
|--------------|---|--|
| F 2112 D 91  |   |  |
| F 2112 D 126 |   |  |
| F 2112 D 181 |   |  |



| REF/Ном.     | <ul style="list-style-type: none"> <li>● Grano</li> <li>○ Zrnitost</li> <li>■ Ziarno</li> <li>□ Грануляция</li> </ul> | <ul style="list-style-type: none"> <li>● Revestimiento</li> <li>○ Povlak</li> <li>■ Powłoka</li> <li>□ Покрытие</li> </ul> |
|--------------|---|--|
| F 2122 D 91  |   |  |
| F 2122 D 126 |   |  |
| F 2122 D 181 |   |  |

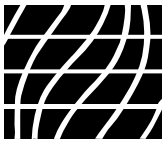

● Limas y herramientas

○ Pilníky &amp; nástroje

■ Pilniki i akcesoria

□ Напильники и аксессуары

**F 21 ...**

● Limas de punto de aguja, electro-adheridas

○ Diamantové jehlové pilníky, galvanicky pojené

■ Pilniki diamentowe igielkowe, o spoiwie galwanicznym

□ Алмазные игольчатые напильники, гальванизированные

|              |   |  |  |
|--------------|---|--|--|
| REF/<br>Ном. | ● Grano<br>○ Zrnitost<br>■ Ziarno<br>■ Грануляция | ● Revestimiento<br>○ Povlak<br>■ Powłoka<br>■ Покрытие |  |
| F 2132 D 91  |   |  |  |
| F 2132 D 126 |   |  |  |
| F 2132 D 181 |   |  |  |

|              |   |  |  |
|--------------|---|--|--|
| REF/<br>Ном. | ● Grano<br>○ Zrnitost<br>■ Ziarno<br>■ Грануляция | ● Revestimiento<br>○ Povlak<br>■ Powłoka<br>■ Покрытие |  |
| F 2142 D 91  |   |  |  |
| F 2142 D 126 |   |  |  |
| F 2142 D 181 |   |  |  |

|              |   |  |  |
|--------------|---|--|--|
| REF/<br>Ном. | ● Grano<br>○ Zrnitost<br>■ Ziarno<br>■ Грануляция | ● Revestimiento<br>○ Povlak<br>■ Powłoka<br>■ Покрытие |  |
| F 2152 D 91  |   |  |  |
| F 2152 D 126 |   |  |  |
| F 2152 D 181 |   |  |  |

|              |   |  |  |
|--------------|---|--|--|
| REF/<br>Ном. | ● Grano<br>○ Zrnitost<br>■ Ziarno<br>■ Грануляция | ● Revestimiento<br>○ Povlak<br>■ Powłoka<br>■ Покрытие |  |
| F 2162 D 91  |   |  |  |
| F 2162 D 126 |   |  |  |
| F 2162 D 181 |   |  |  |

|              |   |  |  |
|--------------|---|--|--|
| REF/<br>Ном. | ● Grano<br>○ Zrnitost<br>■ Ziarno<br>■ Грануляция | ● Revestimiento<br>○ Povlak<br>■ Powłoka<br>■ Покрытие |  |
| F 2172 D 91  |   |  |  |
| F 2172 D 126 |   |  |  |
| F 2172 D 181 |   |  |  |

|              |   |  |  |
|--------------|---|--|--|
| REF/<br>Ном. | ● Grano<br>○ Zrnitost<br>■ Ziarno<br>■ Грануляция | ● Revestimiento<br>○ Povlak<br>■ Powłoka<br>■ Покрытие |  |
| F 2182 D 91  |   |  |  |
| F 2182 D 126 |   |  |  |
| F 2182 D 181 |   |  |  |

|              |   |  |  |
|--------------|---|--|--|
| REF/<br>Ном. | ● Grano<br>○ Zrnitost<br>■ Ziarno<br>■ Грануляция | ● Revestimiento<br>○ Povlak<br>■ Powłoka<br>■ Покрытие |  |
| F 2192 D 91  |   |  |  |
| F 2192 D 126 |   |  |  |
| F 2192 D 181 |   |  |  |

|              |   |  |  |
|--------------|---|--|--|
| REF/<br>Ном. | ● Grano<br>○ Zrnitost<br>■ Ziarno<br>■ Грануляция | ● Revestimiento<br>○ Povlak<br>■ Powłoka<br>■ Покрытие |  |
| F 2102 D 91  |   |  |  |
| F 2102 D 126 |   |  |  |
| F 2102 D 181 |   |  |  |

**F 2111 - F 2116**

● Limas de punto de aguja, electro-adheridas

○ Diamantové jehlové pilníky, galvanicky pojené

■ Pilniki diamentowe igielkowe, o spoiwie galwanicznym

□ Алмазные игольчатые напильники, гальванизированные

● Includes:

- ✓ F 2111: Juego de 5 limas manuales de diamante, una de cada F 2112 - F 2132 - F 2142 - F 2152 - F 2162
- ✓ F 2116: Juego de 6 limas manuales de diamante, una de cada F 2112 - F 2122 - F 2132 - F 2142 - F 2152 - F 2162

○ Obsahuje:

- ✓ F 2111: Sada 5 diamantových ručních pilníků, po jednom od každého F 2112 - F 2132 - F 2142 - F 2152 - F 2162
- ✓ F 2116: Sada 6 diamantových ručních pilníků, po jednom od každého F 2112 - F 2122 - F 2132 - F 2142 - F 2152 - F 2162

■ Zawiera:

- ✓ F 2111: Zestaw 5 diamentowych pilników ręcznych, po jednym z każdego F 2112 - F 2132 - F 2142 - F 2152 - F 2162
- ✓ F 2116: Zestaw 6 diamentowych pilników ręcznych, po jednym z każdego F 2112 - F 2122 - F 2132 - F 2142 - F 2152 - F 2162

□ В комплект входит:

- ✓ F 2111: Комплект из 5 алмазных ручных напильников F 2112 - F 2132 - F 2142 - F 2152 - F 2162
- ✓ F 2116: Комплект из 6 алмазных ручных напильников F 2112 - F 2122 - F 2132 - F 2142 - F 2152 - F 2162

|              |   |
|--------------|---|
| REF/<br>Ном. | ● Grano<br>○ Zrnitost<br>■ Ziarno<br>■ Грануляция |
| F 2111       | D 91  |
| F 2111       | D 126   |
| F 2111       | D 181   |

|              |   |
|--------------|---|
| REF/<br>Ном. | ● Grano<br>○ Zrnitost<br>■ Ziarno<br>■ Грануляция |
| F 2116       | D 91  |
| F 2116       | D 126   |
| F 2116       | D 181   |





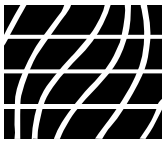

● Limas y herramientas

○ Pilníky &amp; nástroje

■ Pilniki i akcesoria

□ Напильники и аксессуары

**H 400 / H 500**

- Mangos de lima de punto de aguja
- Uchwyty do diamentowych pilników igielkowych

- Rukojeti diamantových jehlových pilníků
- Ручки для игольчатых алмазных напильников

● **H 400** - Material: Plásticos. Long. = 80 mm. Gama de sujeción: 2,3 a 4 mm  
**H 500** - Material: Plásticos con dispositivo de sujeción giratorio a presión. Long. = 96 mm. Gama de sujeción: 2 a 3,1 mm

○ **H 400** - Materiál: plast L = 80 mm. Rozsah upínání: 2,3 až 4 mm  
**H 500** - Materiál: plast s tlakovým otočným upínacím zařízením. L = 96 mm. Rozsah upínání: 2 až 3,1 mm

■ **H 400** - Material: Tworzywo sztuczne. L = 80 mm. Zakres zaciskania: 2,3 do 4 mm  
**H 500** - Material: Tworzywo sztuczne z obrotowym elementem mocującym. L = 96 mm. Zakres zaciskania: 2 do 3,1 mm

□ **H 400** - Material: пластмасса. Д = 80 мм. Диапазон зажима: от 2,3 до 4 мм  
**H 500** - Material: пластмасса с вращающимся зажимом. Д = 96 мм. Диап-н зажима: 2 - 3,1 мм

REF/Ном.  
H 400REF/Ном.  
H 500**ZF 9...**

- Limas de micro-diamante, cónicas
- Mikropilniki diamentowe, stożkowe

- Mikro diamantové pilníky, kónické
- Алмазные микро-напильники, конические

● Longitud total: 100 mm

○ Celková délka: 100 mm

■ Długość całkowita: 100 mm

□ Общая длина: 100 мм

|            |  |
|------------|--|
|            |  |
| REF/Ном.   | ● Grano<br>○ Zrnitost<br>■ Ziarno<br>□ Грануляция      |
|            | ● Revestimiento<br>○ Powlak<br>■ Powłoka<br>□ Покрытие |
| ZF 90 D54  |  |
| ZF 90 D64  |  |
| ZF 90 D76  |  |
| ZF 90 D91  |  |
| ZF 90 D107 |  |
| ZF 90 D126 |  |

|            |  |
|------------|--|
|            |  |
| REF/Ном.   | ● Grano<br>○ Zrnitost<br>■ Ziarno<br>□ Грануляция      |
|            | ● Revestimiento<br>○ Powlak<br>■ Powłoka<br>□ Покрытие |
| ZF 91 D54  |  |
| ZF 91 D64  |  |
| ZF 91 D76  |  |
| ZF 91 D91  |  |
| ZF 91 D107 |  |
| ZF 91 D126 |  |

|            |  |
|------------|--|
|            |  |
| REF/Ном.   | ● Grano<br>○ Zrnitost<br>■ Ziarno<br>□ Грануляция      |
|            | ● Revestimiento<br>○ Powlak<br>■ Powłoka<br>□ Покрытие |
| ZF 92 D54  |  |
| ZF 92 D64  |  |
| ZF 92 D76  |  |
| ZF 92 D91  |  |
| ZF 92 D107 |  |
| ZF 92 D126 |  |

|            |  |
|------------|--|
|            |  |
| REF/Ном.   | ● Grano<br>○ Zrnitost<br>■ Ziarno<br>□ Грануляция      |
|            | ● Revestimiento<br>○ Powlak<br>■ Powłoka<br>□ Покрытие |
| ZF 93 D54  |  |
| ZF 93 D64  |  |
| ZF 93 D76  |  |
| ZF 93 D91  |  |
| ZF 93 D107 |  |
| ZF 93 D126 |  |

|            |  |
|------------|--|
|            |  |
| REF/Ном.   | ● Grano<br>○ Zrnitost<br>■ Ziarno<br>□ Грануляция      |
|            | ● Revestimiento<br>○ Powlak<br>■ Powłoka<br>□ Покрытие |
| ZF 94 D54  |  |
| ZF 94 D64  |  |
| ZF 94 D76  |  |
| ZF 94 D91  |  |
| ZF 94 D107 |  |
| ZF 94 D126 |  |

|               |  |
|---------------|--|
|               |  |
| REF/Ном.      | ● Grano<br>○ Zrnitost<br>■ Ziarno<br>□ Грануляция  |
|               | ● Limas de diamante, cónicas, electro-adheridas<br>○ Sada mikro diamantových pilníků = 5 ks<br>■ Set micro diamandvijen = 5 stuk<br>□ Компл. из алмаз. микро-напильников = 5 шт. |
| ZF 99 5P D54  |  |
| ZF 99 5P D64  |  |
| ZF 99 5P D76  |  |
| ZF 99 5P D91  |  |
| ZF 99 5P D107 |  |
| ZF 99 5P D126 |  |

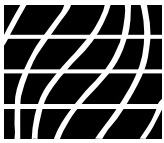

● Limas y herramientas

○ Pilníky &amp; nástroje

■ Pilniki i akcesoria

□ Напильники и аксессуары

## KD 160 ...

● Limas de diamante, cónicas, electro-adheridas

■ Pilniki diamentowe, stożkowe, o spoiwie galwanicznym

○ Diamantové pilníky, kónické, galvanicky spojené

□ Алмазные напильники, конические, гальванизированные

● Longitud total: 170 mm  
Espesor: 0,5 – 2,0 mm  
cónicas. Longitud de  
revestimiento: 110 mm

○ Celková délka: 170 mm  
Tloušťka: 0,5 – 2,0 mm  
kónické  
Délka povlaku: 110 mm

■ Długość całkowita: 170 mm  
Grubość: 0,5 – 2,0 mm,  
stożkowe  
Długość powłoki: 110 mm

□ Общая длина: 170 мм  
Толщина: 0,5-2,0 мм  
конические  
Длина покрытия: 110 мм

| REF/<br>Ном.  | ● Grano<br>○ Zrnitost<br>■ Ziarno<br>□ Грануляция | a / a <sub>1</sub> |
|---------------|---|--------------------|
| KD 1601 D 54  |   |                    |
| KD 1601 D 64  |   | 3 / 2              |
| KD 1601 D 126 |   |                    |

| REF/<br>Ном.  | ● Grano<br>○ Zrnitost<br>■ Ziarno<br>□ Грануляция | a / a <sub>1</sub> |
|---------------|---|--------------------|
| KD 1602 D 54  |   |                    |
| KD 1602 D 64  |   | 4 / 3              |
| KD 1602 D 126 |   |                    |
| KD 1602 D 181 |   |                    |

| REF/<br>Ном.  | ● Grano<br>○ Zrnitost<br>■ Ziarno<br>□ Грануляция | a / a <sub>1</sub> |
|---------------|---|--------------------|
| KD 1603 D 54  |   |                    |
| KD 1603 D 64  |   | 6 / 6              |
| KD 1603 D 126 |   |                    |
| KD 1603 D 181 |   |                    |

| REF/<br>Ном.  | ● Grano<br>○ Zrnitost<br>■ Ziarno<br>□ Грануляция | a / a <sub>1</sub> |
|---------------|---|--------------------|
| KD 1604 D 54  |   |                    |
| KD 1604 D 64  |   | 8 / 8              |
| KD 1604 D 126 |   |                    |
| KD 1604 D 181 |   |                    |

## KD 1600

● Limas de diamante, cónicas, electro-adheridas, juego

■ Pilniki diamentowe, stożkowe, o spoiwie galwanicznym, zestaw

○ Diamantové pilníky, kónické, galvanicky spojené, sada

□ Алмазные напильники, конические, гальванизированные, комплект

## ● Incluye:

Juego de 10 limas de  
diamante cónicas.  
2x KD 1602 D 126  
2x KD 1602 D 64  
2x KD 1603 D 64  
1x KD 1601 D 64  
1x KD 1602 D 54  
1x KD 1604 D 64  
1x KD 1604 D 54

## ○ Obsahuje:

Obsahuje: Sada  
10 kónických dia-  
mantových pilníků  
2x KD 1602 D 126  
2x KD 1602 D 64  
2x KD 1603 D 64  
1x KD 1601 D 64  
1x KD 1602 D 54  
1x KD 1604 D 64  
1x KD 1604 D 54

## ■ Zawiera:

Zestaw 10 stożko-  
wych pilników  
diamentowych.  
2x KD 1602 D 126  
2x KD 1602 D 64  
2x KD 1603 D 64  
1x KD 1601 D 64  
1x KD 1602 D 54  
1x KD 1604 D 64  
1x KD 1604 D 54



## □ В комплект входит:

Набор из 10  
алмазных конических  
напильников.  
2x KD 1602 D 126  
2x KD 1602 D 64  
2x KD 1603 D 64  
1x KD 1601 D 64  
1x KD 1602 D 54  
1x KD 1604 D 64  
1x KD 1604 D 54



REF/Ном.

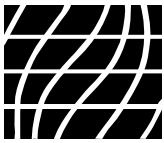

KD 1600

● **Limas y herramientas**○ **Pilníky & nástroje**■ **Pilniki i akcesoria**□ **Напильники и аксессуары****F 12 ...**● **Limas de diamante con empuñadura, electro-adheridas**○ **Diamantové pilníky s rukojetí, galvanicky pojené**■ **Pilniki diamentowe z uchwytem, o spoiwie galvanicznym**□ **Алмазные напильники с зажимом, гальванизированные**● Longitud total: 215 mm  
Longitud de revestimiento:  
100 mm○ Celková délka: 215 mm  
Délka povlaku: 100 mm■ Długość całkowita:  
215 mm  
Długość powłoki: 100 mm□ Общая длина: 215 мм  
Длина покрытия: 100 мм

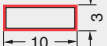

| REF/<br>Ном. | ● Grano<br>○ Zrnitost<br>■ Ziarno<br>□ Грануляция | ● Revestimiento<br>○ Povlak<br>■ Powłoka<br>□ Покрытие |
|--------------|---|--|
| F 120 D 91   |   |  |
| F 120 D 126  |   |  |
| F 120 D 181  |   |  |





| REF/<br>Ном. | ● Grano<br>○ Zrnitost<br>■ Ziarno<br>□ Грануляция | ● Revestimiento<br>○ Povlak<br>■ Powłoka<br>□ Покрытие |
|--------------|---|--|
| F 121 D 91   |   |  |
| F 121 D 126  |   |  |
| F 121 D 181  |   |  |

| REF/<br>Ном. | ● Grano<br>○ Zrnitost<br>■ Ziarno<br>□ Грануляция | ● Revestimiento<br>○ Povlak<br>■ Powłoka<br>□ Покрытие |
|--------------|---|--|
| F 122 D 91   |   |  |
| F 122 D 126  |   |  |
| F 122 D 181  |   |  |

| REF/<br>Ном. | ● Grano<br>○ Zrnitost<br>■ Ziarno<br>□ Грануляция | ● Revestimiento<br>○ Povlak<br>■ Powłoka<br>□ Покрытие |
|--------------|---|--|
| F 123 D 91   |   |  |
| F 123 D 126  |   |  |
| F 123 D 181  |   |  |



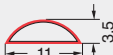

| REF/<br>Ном. | ● Grano<br>○ Zrnitost<br>■ Ziarno<br>□ Грануляция | ● Revestimiento<br>○ Povlak<br>■ Powłoka<br>□ Покрытие |
|--------------|---|--|
| F 124 D 91   |   |  |
| F 124 D 126  |   |  |
| F 124 D 181  |   |  |

**F 126**● **Limas de diamante con mango, electro-adheridas, juego**○ **Diamantové pilníky s rukojetí, galvanicky pojené, sada**■ **Pilniki diamentowe z uchwytem, o spoiwie galvanicznym, zestaw**□ **Алмазные напильники с зажимом, гальванизиров, комплект**● **Incluye:**  
Juego de 5 limas de diamante con empuñadura.  
F 120, F 121, F 122, F 123, F 124○ **Obsahuje:**  
Sada 5 diamentových pilníků s rukojetí.  
F 120, F 121, F 122, F 123, F 124■ **Zawiera:**  
Zestaw 5 pilników diamentowych z uchwytem.  
F 120, F 121, F 122, F 123, F 124□ **В комплект входит:**  
Набор из 5 алмазных напильников с зажимом.  
F 120, F 121, F 122, F 123, F 124

| REF/Номер   |
|-------------|
| F 126 D 91  |
| F 126 D 126 |
| F 126 D 181 |

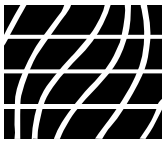



● Limas y herramientas

○ Pilníky &amp; nástroje

■ Pilniki i akcesoria

□ Напильники и аксессуары

**H ...**

● Limas de diamante de escape, electro-adheridas

○ Uvolňovací diamantové pilníky, galvanicky pojené

■ Diamantowe pilniki, o spoiwie galvanicznym

□ Шаговые алмазные напильники, гальванизированные

● Longitud total: 140 mm  
Longitud de revestimiento:  
41 mm○ Celková délka: 140 mm  
Délka povlaku: 41 mm■ Długość całkowita:  
140 mm  
Długość powłoki: 41 mm□ Общая длина: 140 мм  
Длина покрытия: 41 мм

|              |   |  |
|--------------|---|--|
| REF/<br>Ном. | ● Grano<br>○ Zrnitost<br>■ Ziarno<br>□ Грануляция | ● Revestimiento<br>○ Povlak<br>■ Powłoka<br>□ Покрытие |
| H 617 D 91   |   |  |
| H 617 D 126  |   |  |

|              |   |  |
|--------------|---|--|
| REF/<br>Ном. | ● Grano<br>○ Zrnitost<br>■ Ziarno<br>□ Грануляция | ● Revestimiento<br>○ Povlak<br>■ Powłoka<br>□ Покрытие |
| H 614 D 91   |   |  |
| H 614 D 126  |   |  |

|              |   |  |
|--------------|---|--|
| REF/<br>Ном. | ● Grano<br>○ Zrnitost<br>■ Ziarno<br>□ Грануляция | ● Revestimiento<br>○ Povlak<br>■ Powłoka<br>□ Покрытие |
| H 619 D 91   |   |  |
| H 619 D 126  |   |  |

|              |   |  |
|--------------|---|--|
| REF/<br>Ном. | ● Grano<br>○ Zrnitost<br>■ Ziarno<br>□ Грануляция | ● Revestimiento<br>○ Povlak<br>■ Powłoka<br>□ Покрытие |
| H 621 D 91   |   |  |
| H 621 D 126  |   |  |

|              |   |  |
|--------------|---|--|
| REF/<br>Ном. | ● Grano<br>○ Zrnitost<br>■ Ziarno<br>□ Грануляция | ● Revestimiento<br>○ Povlak<br>■ Powłoka<br>□ Покрытие |
| H 611 D 91   |   |  |
| H 611 D 126  |   |  |

|              |   |  |
|--------------|---|--|
| REF/<br>Ном. | ● Grano<br>○ Zrnitost<br>■ Ziarno<br>□ Грануляция | ● Revestimiento<br>○ Povlak<br>■ Powłoka<br>□ Покрытие |
| H 610 D 91   |   |  |
| H 610 D 126  |   |  |

|              |   |  |
|--------------|---|--|
| REF/<br>Ном. | ● Grano<br>○ Zrnitost<br>■ Ziarno<br>□ Грануляция | ● Revestimiento<br>○ Povlak<br>■ Powłoka<br>□ Покрытие |
| H 609 D 91   |   |  |
| H 609 D 126  |   |  |

**H 400 / H 500**● Mangos de lima de punto de aguja de diamante  
■ Uchwyty do diamentowych pilników igielkowych○ Rukojeti diamantových jehlových pilníků  
□ Ручки для алмазных игольчатых напильников● H 400 - Material: Plásticos  
Long. = 80 mm. Gama de  
sujeción: 2,3 a 4 mm  
H 500 - Material: Plásticos con  
dispositivo de sujeción girato-  
rio a presión. Long. = 96 mm.  
Gama de sujeción: 2 a  
3,1 mm○ H400 - Materiál: Plast  
L = 80 mm. Rozsah  
upínání: 2,3 až 4 mm  
H 500 – Materiál: Plast s  
tlakovým otočným upí-  
náním zařízením.  
L = 96 mm. Rozsah  
upínání: 2 až 3,1 mm■ H 400 - Material: Tworzywo  
sztuczne. L = 80 mm.  
Zakres zaciskania: 2,3 do  
4 mm  
H 500 – Material: Tworzywo  
sztuczne z obrotowym  
elementem mocującym. L  
= 96 mm.  
Zakres zaciskania: 2 do  
3,1 mm□ H 400 - Material: Пласт-  
масса, Д = 80 мм. Диапазон  
зажима: 2,3 - 4 мм  
H 500 - Material:  
Пластмасса с  
вращающимся зажимом.  
Д = 96 мм. Диапазон  
зажима: 2 - 3,1 ммREF/Ном.  
H 400REF/Ном.  
H 500

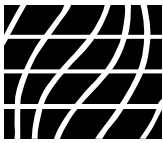

● Limas y herramientas

○ Pilníky &amp; nástroje

■ Pilniki i akcesoria

□ Напильники и аксессуары

**DR ...**

● Limas de diamante para ranuras y agujeros, electro-adheridas

○ Diamantové pilníky, galvanicky spojené

■ Pilniki diamentowe kształtowe, o spoiwie galvanicznym

□ Алмазные рифлуары, гальванизированные

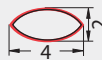
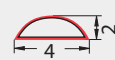
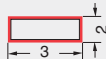
● Longitud total: 150 mm  
Longitud de revestimiento  
en ambos lados: 25 mm○ Celková délka: 150 mm  
Délka povlaku po obou  
stranách: 25 mm■ Długość całkowita: 150 mm  
Długość powłoki po obu  
stronach: 25 mm□ Общая длина: 150 мм  
Длина покрытия с обеих  
сторон: 25 ммREF/  
Ном. ● Grano  
○ Zrnitost  
■ Ziarno  
□ Грануляция● Revestimiento  
○ Povlak  
■ Powłoka  
□ ПокрытиеDR 15 D 91  
DR 15 D 126  
DR 15 D 181REF/  
Ном. ● Grano  
○ Zrnitost  
■ Ziarno  
□ Грануляция● Revestimiento  
○ Povlak  
■ Powłoka  
□ ПокрытиеDR 16 D 91  
DR 16 D 126  
DR 16 D 181REF/  
Ном. ● Grano  
○ Zrnitost  
■ Ziarno  
□ Грануляция● Revestimiento  
○ Povlak  
■ Powłoka  
□ ПокрытиеDR 18 D 91  
DR 18 D 126  
DR 18 D 181REF/  
Ном. ● Grano  
○ Zrnitost  
■ Ziarno  
□ Грануляция● Revestimiento  
○ Povlak  
■ Powłoka  
□ ПокрытиеDR 20 D 91  
DR 20 D 126  
DR 20 D 181REF/  
Ном. ● Grano  
○ Zrnitost  
■ Ziarno  
□ Грануляция● Revestimiento  
○ Povlak  
■ Powłoka  
□ ПокрытиеDR 22 D 91  
DR 22 D 126  
DR 22 D 181REF/  
Ном. ● Grano  
○ Zrnitost  
■ Ziarno  
□ Грануляция● Revestimiento  
○ Povlak  
■ Powłoka  
□ ПокрытиеDR 24 D 91  
DR 24 D 126  
DR 24 D 181**R 700**

● Mangos de lima para ranuras y agujeros

○ Рukojeti pilníků

■ Uchwyty do pilników kształtowych

□ Ручки для рифлуаров

● Material Plásticos

○ Materiał: plast

■ Material: Tworzywo sztuczne.

□ Материал: Пластмасса

REF/Ном.  
R 700

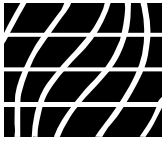

# D-M-E - EOC

● Limas y herramientas

■ Pilniki i akcesorja

○ Pilníky & nástroje

□ Напильники и аксессуары











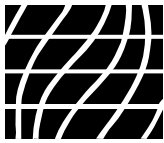



A series of horizontal dashed lines for writing, spanning the width of the page.

- 3b**
- *Pulido de piedras, piedras de cerámica y accesorios*
  - *Lešticí kameny, keramické kameny a příslušenství*
  - *Kamienie polerskie, ceramiczne i akcesoria*
  - ▣ *Полировальные и керамические камни и аксессуары*





**Index/Указатель**

|   | REF/Номер   | Descripción  | Popis                               | Opis  | Описание                          | P/S/Стр.         |
|---|-------------|--|-------------------------------------|---|-----------------------------------|------------------|
|    | AD 1485 ... | Diamantes de re-acondicionamiento                  | Orovnávací diamanty                 | Diamenty naturalne do planowania            | Алмазы для правки                 | <b>3b-25</b>     |
|    | AZ ...      | Piedras de rectificado                             | Brusné kameny                       | Kamienie ścierne                            | Точильные камни                   | <b>3b-14</b>     |
|    | AZ 220      | Piedras de banco                                   | Ploché kameny                       | Kamienie ścierne                            | Станочные камни                   | <b>3b-13</b>     |
|    | AZ 245      | Piedras de banco                                   | Ploché kameny                       | Kamienie ścierne                            | Станочные камни                   | <b>3b-13</b>     |
|    | DA 73       | Tiras de diamante de re-acondicionamiento          | Diamantový orovnávací pás           | Diamenty naturalne do korygowania kształtu  | Алмазные полосы для правки        | <b>3b-24</b>     |
|    | HA 7...     | Diamantes de re-acondicionamiento manual           | Ruční diamantový orovnávač          | Diamenty do ręcznej korekcji kształtu       | Алмазы для ручной правки          | <b>3b-24</b>     |
|   | Info        | Piedras pulidoras                                  | Leštící kameny                      | Kamienie polerskie                          | Шлифовальные камни                | <b>3b-3</b>      |
|   | Info        | Piedras de cerámica                                | Keramické kameny                    | Kamienie ceramiczne                         | Керамические камни                | <b>3b-15-16</b>  |
|   | Info        | Piedras de súper-diamante                          | Super diamantové kameny             | Kamienie diamentowe SDS                     | Супер алмазные камни              | <b>3b-22</b>     |
|  | MSH 0503    | Sujetador de herramientas para piedras de cerámica | Držáky nástrojů na keramické kameny | Uchwyty narzędziowe do kamieni ceramicznych | Держатели для керамических камней | <b>3b-12, 20</b> |
|  | PT ... EL   | EasyLap  | EasyLap                             | EasyLap                                     | EasyLap                           | <b>3b-10-11</b>  |
|  | PT 220 ...  | Sujetador de piedra pulidora                       | Držák na leštící kameny             | Uchwyt do kamienia polerskiego              | Держатель для шлифовальных камней | <b>3b-12</b>     |
|  | PT 250 ...  | Piedras pulidoras                                  | Leštící kameny                      | Kamienie polerskie                          | Шлифовальные камни                | <b>3b-4</b>      |
|  | PT 300 ...  | Sujetador de piedra pulidora                       | Držák na leštící kameny             | Uchwyt do kamienia polerskiego              | Держатель для шлифовальных камней | <b>3b-12</b>     |
|  | PT 350 ...  | Sujetador de piedra pulidora                       | Držák na leštící kameny             | Uchwyt do kamienia polerskiego              | Держатель для шлифовальных камней | <b>3b-13</b>     |

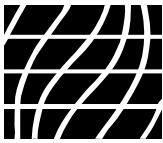
**Index/Указатель**

|  | REF/Номер  | Descripción  | Popis                         | Opis                                    | Описание                          | P/S/Стр.        |
|--|------------|--|-------------------------------|---|-----------------------------------|-----------------|
|  | PT 450 ... | Piedras pulidoras                                  | Leštící kameny                | Kamienie polerskie                      | Шлифовальные камни                | <b>3b-4</b>     |
|  | PT 470 ... | Piedras pulidoras                                  | Leštící kameny                | Kamienie polerskie                      | Шлифовальные камни                | <b>3b-5</b>     |
|  | PT 550 ... | Piedras pulidoras                                  | Leštící kameny                | Kamienie polerskie                      | Шлифовальные камни                | <b>3b-5</b>     |
|  | PT 600 ... | Piedras pulidoras                                  | Leštící kameny                | Kamienie polerskie                      | Шлифовальные камни                | <b>3b-6</b>     |
|  | PT 650 ... | Piedras pulidoras                                  | Leštící kameny                | Kamienie polerskie                      | Шлифовальные камни                | <b>3b-6</b>     |
|  | PT 700 ... | Piedras pulidoras                                  | Leštící kameny                | Kamienie polerskie                      | Шлифовальные камни                | <b>3b-7</b>     |
|  | PT 750 ... | Piedras pulidoras                                  | Leštící kameny                | Kamienie polerskie                      | Шлифовальные камни                | <b>3b-7</b>     |
|  | PT 850 ... | Piedras pulidoras                                  | Leštící kameny                | Kamienie polerskie                      | Шлифовальные камни                | <b>3b-8</b>     |
|  | PT 880 ... | Piedras pulidoras                                  | Leštící kameny                | Kamienie polerskie                      | Шлифовальные камни                | <b>3b-8-9</b>   |
|  | PT 900 ... | Piedras pulidoras                                  | Leštící kameny                | Kamienie polerskie                      | Шлифовальные камни                | <b>3b-9</b>     |
|  | RU 13 ...  | Piedra re-acondicionadoras                         | Rovnačí kámen                 | Kamienie do pracy ręcznej               | Доводочные камни                  | <b>3b-24</b>    |
|  | S ...      | Piedras de cerámica                                | Keramické kameny              | Kamienie ceramiczne                     | Керамические камни                | <b>3b-17-20</b> |
|  | SDS ...    | Piedras de súper-diamante                          | Super diamantové kameny       | Kamienie diamentowe SDS                 | Супер алмазные камни              | <b>3b-23</b>    |
|  | SSH ...    | Sujetador de herramientas para piedras de cerámica | Držák na keramické kameny     | Uchwyt do kamieni ceramicznych          | Держатель для керамических камней | <b>3b-21</b>    |
|  | WF...      | Herramienta desbarbadora                           | Nástroj na odstraňování otrpů | Narzędzie do stępienia ostrych krawędzi | Инструмент для снятия заусенцев   | <b>3b-23</b>    |

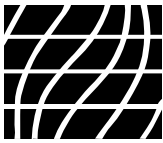

- Pulido de piedras, piedras de cerámica y accesorios ○ Lešticí kameny, keramické kameny & příslušenství
- Kamienie polerskie, kamienie ceramiczne i akcesoria □ Шлифовальные, керамические камни и аксессуары

## Info/Инфо

| Info               | ● Material / ● Material / ● Material |                | ● Application / ● Application / ● Application |             | ● Wear / ● Verschleiß / ● Usure |      | ● Stock Removal / ● Ausräumen / ● Abrasion |               | ● Bonding hardness / ● Bindigkeit / ● Dureté/liaison |                  | ● Method / ● Methode / ● Méthode |        | ● Application / ● Application / ● Application |             | ● Treated / ● Behandelt / ● Traité |         |
|--------------------|--------------------------------------|----------------|---|-------------|---------------------------------|------|--|---------------|--|------------------|----------------------------------|--------|---|-------------|------------------------------------|---------|
|                    | Material                             | Material       | Application                                   | Application | Wear                            | Wear | Stock Removal                              | Stock Removal | Bonding hardness                                     | Bonding hardness | Method                           | Method | Application                                   | Application | Treated                            | Treated |
| ● Polishing stones | ○ Poliersteine                       | ■ Polijstijnen | □ Pierres à brunir                            |             |                                 |      |  |               |  |                  |                                  |        |   |             |                                    |         |
| PT 250             |                                      |                |   | 2-5         | 3                               | 4    | 3  | 3             | 3  | 3                |                                  |        |   |             |                                    |         |
| PT 450             |                                      |                |   | 1-3         | 3                               | 4    | 4  | 4             | 4  | 4                |                                  |        |   |             |                                    |         |
| PT 470             |                                      |                |   | 1-5         | 4                               | 4    | 4  | 4             | 4  | 4                |                                  |        |   |             |                                    |         |
| PT 550             |                                      |                |   | 2-5         | 2                               | 4    | 4  | 4             | 4  | 4                |                                  |        |   |             |                                    |         |
| PT 600             |                                      |                |   | 2-5         | 3                               | 4    | 4  | 4             | 4  | 4                |                                  |        |   |             |                                    |         |
| PT 650             |                                      |                |   | 0-5         | 4                               | 5    | 5  | 5             | 2  | 2                |                                  |        |   |             |                                    |         |
| PT 700             |                                      |                |   | 3-5         | 3                               | 4    | 4  | 4             | 3  | 3                |                                  |        |   |             |                                    |         |
| PT 750             |                                      |                |   | 0-5         | 1                               | 4    | 4  | 4             | 5  | 5                |                                  |        |   |             |                                    |         |
| PT 850             |                                      |                |   | 0-5         | 4                               | 5    | 5  | 5             | 2  | 2                |                                  |        |   |             |                                    |         |
| PT 880             |                                      |                |   | 0-5         | 3                               | 4    | 4  | 4             | 3  | 3                |                                  |        |   |             |                                    |         |
| PT 900             |                                      |                |   | 0           | 5                               | 1    | 5  | 1             | 0  | 0                |                                  |        |   |             |                                    |         |

● Para evitar acumulaciones de material y las grietas consiguientes, se recomienda utilizar siempre un líquido o un aceite de corte apropiado (BL10/WK 35) cuando se aplican piedras pulidoras de grano de tamaño (320), 400, 600 o 900. De esta forma puede evitarse el embotamiento de la adhesión y se garantiza un refilado constante de los granos de corte

○ Aby se netočily nářtisky a v důsledku toho thliny, doporučuje se při použití lešticích kamenů s velikostí zrna (320), 400, 600 nebo 900 vždy používat vhodnou řeznou kapalinu nebo řezný olej (BL10/WK 35). Tím se předchází otupení pojiva a je zaručeno trvalé znovuoštění řezných zrn.

■ W celu uniknięcia narostów/osadów i powodowanych przez nie pęknięć, zaleca się używanie odpowiedniego płynu obróbkowego lub cieczy chłodząco-smarującej (BL10/WK 35) podczas stosowania kamieni polerskich o wielkości ziarna (320), 400, 600 i 900. W ten sposób unika się zapychania porów co zapewnia stale właściwości ściernie kamienia.

□ Для предотвращения наростов и вызванных этим трещин рекомендуется всегда применять соответствующую СОЖ (BL 10/WK 35) при использовании шлифовальных камней с размером зерна (320), 400, 600 или 900. В этом случае удастся избежать ослабления связи и гарантируется постоянное оттачивание режущих зерен.

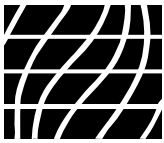

● Pulido de piedras, piedras de cerámica y accesorios ○ Leštící kameny, keramické kameny & příslušenství

■ Kamienie polerskie, kamienie ceramiczne i akcesoria □ Шлифовальные, керамические камни и аксессуары

## PT 250 ...

- Piedras pulidoras  
■ Kamienie polerskie

- Leštící kameny  
□ Шлифовальные камни



| REF/Номер          | * ● Grano ○ Zrnitost |     | ■ Ziarno □ Грануляция |     |     |   |     |
|--------------------|----------------------|-----|-----------------------|-----|-----|---|-----|
|                    | 120                  | 150 | 180                   | 320 | 400 |   | 600 |
| PT 250 3 x 13 - *  | ✓                    | ✓   | ✓                     | ✓   | ✓   | ✓ | 12  |
| PT 250 6 x 6 - *   | ✓                    | ✓   | ✓                     | ✓   | ✓   | ✓ | 12  |
| PT 250 6 x 13 - *  | ✓                    | ✓   | ✓                     | ✓   | ✓   | ✓ | 12  |
| PT 250 10 x 10 - * | ✓                    | ✓   | ✓                     | ✓   | ✓   | ✓ | 12  |
| PT 250 13 x 13 - * | ✓                    | ✓   | ✓                     | ✓   | ✓   | ✓ | 12  |
| PT 250 15 x 20 - * | ✓                    | ✓   | ✓                     | ✓   | ✓   | ✓ | 6   |
| PT 250 20 x 25 - * | ✓                    | ✓   | ✓                     | ✓   | ✓   | ✓ | 4   |

## ● Características:

- ✓ Longitud total = 150 mm
- ✓ Material abrasivo: Óxido de aluminio
- ✓ Color: amarillo
- ✓ Una piedra sulfurosa muy dura especial para el mecanizado de superficies erosionadas.
- ✓ Recomendamos aplicar fluido o aceite de corte cuando se utilizan piedras de grano fino, las piedras de grano grueso pueden utilizarse en estado seco.

## ○ Vlastnosti:

- ✓ Celková délka = 150 mm
- ✓ Brusný materiál: oxid hlinitý
- ✓ Barva: žlutá
- ✓ Speciální velmi tvrdý, simatý kámen ke strojnímu opracování erodovaných povrchů.
- ✓ Při používání jemnozrnných kamenů doporučujeme používat řeznou kapalinu nebo řezný olej; hrubozrnné kameny lze používat suché.

## ■ Cechy:

- ✓ Długość całkowita = 150 mm
- ✓ Materiał ścierny: Tlenek glinu
- ✓ Kolor: żółty
- ✓ Specjalny, bardzo twarde kamień z dodatkiem siarki, przeznaczony do obróbki powierzchni po elektrodrążeniu.
- ✓ Zalecamy stosowanie płynu obróbkowego lub cieczy chłodząco-smarującej w razie użycia kamieni o drobnym ziarnie; kamienie zgrubne mogą być używane w stanie suchym.

## □ Характеристики:

- ✓ Общая длина = 150 мм
- ✓ Абразив: оксид алюминия
- ✓ Цвет: желтый
- ✓ Специальный, очень твердый камень, обработанный серой, для машинной обработки эродированных поверхностей.
- ✓ Мы рекомендуем применять СОЖ при использовании с мелкозернистых камней, крупнозернистые камни можно использовать насухо.

## PT 450 ...

- Piedras pulidoras  
■ Kamienie polerskie

- Leštící kameny  
□ Шлифовальные камни



| REF/Номер          | * ● Grano ○ Zrnitost |     | ■ Ziarno □ Грануляция |     |  |    |
|--------------------|----------------------|-----|-----------------------|-----|--|----|
|                    | 220                  | 320 | 400                   | 600 |  |    |
| PT 450 3 x 6 - *   | ✓                    | ✓   | ✓                     | ✓   |  | 12 |
| PT 450 3 x 13 - *  | ✓                    | ✓   | ✓                     | ✓   |  | 12 |
| PT 450 6 x 6 - *   | ✓                    | ✓   | ✓                     | ✓   |  | 12 |
| PT 450 6 x 13 - *  | ✓                    | ✓   | ✓                     | ✓   |  | 12 |
| PT 450 13 x 13 - * | ✓                    | ✓   | ✓                     | ✓   |  | 12 |
| PT 450 13 x 25 - * | ✓                    | ✓   | ✓                     | ✓   |  | 6  |

## ● Características:

- ✓ Longitud total = 150 mm
- ✓ Material abrasivo: Óxido de aluminio
- ✓ Color: blanco
- ✓ Piedra de dureza mediana para tareas de pulido generales en aceros seccionales.
- ✓ Mecanizado de todos los grados de acero a mano y con máquina de limar.
- ✓ Para tamaño de grano grueso, utilizar en estado seco.
- ✓ Para tamaños de grano fino, utilizar fluido de corte o disolvente.
- ✓ Piedra especial para aceros seccionales o de matriz.

## ○ Vlastnosti:

- ✓ 3 Celková délka = 150 mm
- ✓ Brusný materiál: oxid hlinitý
- ✓ Barva: bílá
- ✓ Středně tvrdý kámen k všeobecným operacím leštění u ocelových profilů.
- ✓ Strojní zpracování všech stupňů oceli ručně i brusnými přístroji.
- ✓ Hrubozrnné kameny používejte suché.
- ✓ U jemnozrnných kamenů používejte řeznou kapalinu nebo rozpouštědlo.
- ✓ Speciální kameny na zápusťkové oceli a oceli na formy.

## ■ Cechy:

- ✓ Długość całkowita = 150 mm
- ✓ Materiał ścierny: Tlenek glinu
- ✓ Kolor: biały
- ✓ Kamień o średniej twardości do ogólnych prac polerskich przy obróbce stali do budowy form.
- ✓ Obróbka wszystkich gatunków stali – ręczna oraz za pomocą pilnikarki.
- ✓ W przypadku wielkości gruboziarnistych, użyć w stanie suchym.
- ✓ W przypadku wielkości drobnociarnistych, użyć płynu obróbkowego lub rozcieńczalnika.
- ✓ Specjalny kamień do stali przeznaczonej do budowy form i wykrojników.

## □ Характеристики:

- ✓ Общая длина = 150 мм
- ✓ Абразив: оксид алюминия
- ✓ Цвет: белый
- ✓ Камень средней твердости для полировки формовой стали.
- ✓ Обработка всех сортов стали вручную и на опилочных станках.
- ✓ Крупное зерно используется насухо. Мелкое зерно используется с СОЖ
- ✓ Специальный камень для формовых и штамповых сортов стали

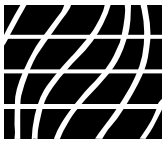

● Pulido de piedras, piedras de cerámica y accesorios ○ Leštící kameny, keramické kameny & příslušenství

■ Kamienie polerskie, kamienie ceramiczne i akcesoria □ Шлифовальные, керамические камни и аксессуары

## PT 470 ...

- Piedras pulidoras  
■ Kamienie polerskie

- Leštící kameny  
□ Шлифовальные камни



| REF/Номер         | * ● Grano ○ Zrnitost |     | ■ Ziarno □ Грануляция |     |   | 12 |
|-------------------|----------------------|-----|-----------------------|-----|---|----|
|                   | 150                  | 220 | 320                   | 400 |   |    |
| PT 470 3 x 6 - *  | ✓                    | ✓   | ✓                     | ✓   | ✓ | 12 |
| PT 470 3 x 13 - * | ✓                    | ✓   | ✓                     | ✓   | ✓ | 12 |
| PT 470 6 x 6 - *  | ✓                    | ✓   | ✓                     | ✓   | ✓ | 12 |
| PT 470 6 x 13 - * | ✓                    | ✓   | ✓                     | ✓   | ✓ | 12 |

- **Características:**
- ✓ Longitud total = 150 mm
  - ✓ Material abrasivo: Óxido de aluminio
  - ✓ Color: blanco
  - ✓ Piedra de dureza mediana, tratada especialmente para el procesamiento de aluminio.
  - ✓ La eliminación rápida del material se consigue gracias a la alta eficiencia de corte.
  - ✓ No deja rayas ni defectos en la superficie.
  - ✓ Se recomienda utilizar aceite de rectificado y pulido

- **Vlastnosti:**
- ✓ Celková délka = 150 mm
  - ✓ Brusný materiál: oxid hlinitý
  - ✓ Barva: bílá
  - ✓ Středně tvrdý kámen se speciálním zpracováním k opracování hliníku.
  - ✓ Díky vysoké řezné účinnosti se dosahuje rychlého úběru materiálu.
  - ✓ Nezaněchává škrábance ani nepoškozuje povrch.
  - ✓ Doporučuje se používat lapovací a leštící oleje.

- **Cechy:**
- ✓ Długość całkowita = 150 mm
  - ✓ Materiał ścierny: Tlenek glinu
  - ✓ Kolor: biały
  - ✓ Średniotwardy kamień poddany specjalnej obróbce, przeznaczony do obróbki aluminium.
  - ✓ Szybkie usuwanie materiału dzięki wysokiej wydajności zbierania materiału.
  - ✓ Nie pozostawia zadrapań lub innych uszkodzeń na powierzchni.
  - ✓ Zaleca się używanie oleju do docierania i polerowania.

- **Характеристики:**
- ✓ Общая длина = 150 мм
  - ✓ Абразив: оксид алюминия
  - ✓ Цвет: белый
  - ✓ Специально обработанный камень средней твердости для работы с алюминием.
  - ✓ Быстрое удаление материала благодаря высокой режущей способности.
  - ✓ Не оставляет царапин и не повреждает поверхность.
  - ✓ Рекомендуется использование доводочного и полировочного масла.

## PT 550 ...

- Piedras pulidoras  
■ Kamienie polerskie

- Leštící kameny  
□ Шлифовальные камни



| REF/Номер          | * ● Grano ○ Zrnitost |     | ■ Ziarno □ Грануляция |     |     |     |   | 12 |     |     |
|--------------------|----------------------|-----|-----------------------|-----|-----|-----|---|----|-----|-----|
|                    | 100                  | 120 | 150                   | 180 | 220 | 280 |   |    | 320 | 400 |
| PT 550 3 x 3 - *   |                      |     |                       |     | ✓   |     | ✓ | ✓  | ✓   | 12  |
| PT 550 3 x 6 - *   | ✓                    | ✓   | ✓                     | ✓   | ✓   | ✓   | ✓ | ✓  | ✓   | 12  |
| PT 550 3 x 13 - *  |                      |     |                       |     | ✓   |     | ✓ | ✓  | ✓   | 12  |
| PT 550 6 x 6 - *   |                      |     |                       |     | ✓   | ✓   | ✓ | ✓  | ✓   | 12  |
| PT 550 6 x 13 - *  | ✓                    | ✓   | ✓                     | ✓   | ✓   | ✓   | ✓ | ✓  | ✓   | 12  |
| PT 550 10 x 10 - * |                      |     |                       | ✓   | ✓   | ✓   | ✓ |    |     | 12  |

- **Características:**
- ✓ Longitud total = 150 mm
  - ✓ Material abrasivo: Óxido de aluminio
  - ✓ Color: marrón oscuro
  - ✓ Piedra especial de perfil estable para eliminar la superficie dejada por EDM.
  - ✓ La alta capacidad de corte asegura la eliminación rápida del material.
  - ✓ Adecuado para mecanizado a mano, con una máquina de limar y en particular con máquinas pulidoras ultrasónicas.
  - ✓ Se recomienda utilizar un lubricante sin aceite.

- **Vlastnosti:**
- ✓ Celková délka = 150 mm
  - ✓ Brusný materiál: oxid hlinitý
  - ✓ Barva: tmavě hnědá
  - ✓ Speciální kámen se stabilním profilem ke zpracování povrchu po elektroerozivním obrábění
  - ✓ Vysoký řezný výkon zajišťuje rychlý úběr materiálu
  - ✓ Vhodné k ručnímu zpracování, ke zpracování brusnými přístroji a zejména ke zpracování ultrazvukovými přístroji.
  - ✓ Doporučuje se používat mazivo bez obsahu oleje.

- **Cechy:**
- ✓ Długość całkowita = 150 mm
  - ✓ Materiał ścierny: Tlenek glinu
  - ✓ Kolor: ciemnobrązowy
  - ✓ Specjalny kamień o dużej stabilności profilu do usuwania powierzchni po elektrodrożeniu (EDM).
  - ✓ Duża wydajność cięcia zapewnia szybkie usuwanie materiału.
  - ✓ Nadaje się do obróbki ręcznej, z pilnikarką, a w szczególności z polerkami ultradźwiękowymi.
  - ✓ Zaleca się użycie smaru bezolejowego.

- **Характеристики:**
- ✓ Общая длина = 150 мм
  - ✓ Абразив: оксид алюминия
  - ✓ Цвет: темно-коричневый
  - ✓ Спец. камень с устойчивой формой для очистки поверхности после ЭЭС
  - ✓ Выс. режущая способность гарантирует быстрое снятие материала.
  - ✓ Применяется для ручной обработки, для обработки опилочным станком и, в частности, ультразвуковым станком.
  - ✓ Рекомендуется использование безмасляной смазки.



PT 600 ...

- Piedras pulidoras
- Kamienie polerskie

- Lešticí kameny
- Шлифовальные камни



| REF/Номер         | * ● Grano ○ Zrnitost ■ Ziarno □ Грануляция |     |     |     |     |     |     |     |   |     |
|-------------------|--|-----|-----|-----|-----|-----|-----|-----|---|-----|
|                   | 100  | 120 | 150 | 180 | 220 | 280 | 320 | 400 |   | 600 |
| PT 600 3 x 6 - *  | ✓  | ✓   | ✓   | ✓   | ✓   | ✓   | ✓   | ✓   | ✓ | 12  |
| PT 600 3 x 13 - * |  | ✓   |     | ✓   | ✓   | ✓   | ✓   | ✓   | ✓ | 12  |
| PT 600 6 x 6 - *  |  |     |     | ✓   | ✓   |     | ✓   | ✓   | ✓ | 12  |
| PT 600 6 x 13 - * |  | ✓   | ✓   | ✓   | ✓   |     | ✓   | ✓   | ✓ | 12  |

● Características:

- ✓ Longitud total = 150 mm
- ✓ Material abrasivo: Óxido de aluminio
- ✓ Color: marrón oscuro
- ✓ Una piedra adaptable semi-dura para eliminar la superficie causada por EDM.
- ✓ Debido a su adhesión más blanda es adecuada en particular para el pulido manual.
- ✓ Se recomienda utilizar un lubricante de aceite-alcohol.

○ Vlastnosti:

- ✓ Celková délka = 150 mm
- ✓ Brusný materiál: oxid hlinitý
- ✓ Barva: tmavě hnědá
- ✓ Polotvrký kámen s možností přizpůsobení, určený k odstranění povrchů po elektroerozivním obrábění
- ✓ Vzhledem k měkkému pojetí je mimořádně vhodný k ručnímu leštění.
- ✓ Doporučuje se používat olejovo-alkoholové mazivo.

■ Cechy:

- ✓ Długość całkowita = 150 mm
- ✓ Materiał ścierny: Tlenek glinu
- ✓ Kolor: ciemnobrązowy
- ✓ Półtwardy kamień z możliwością przystosowania, przeznaczony obróbki powierzchni po elektrodrażeniu (EDM).
- ✓ Ze względu na bardziej miękkie wiązania, nadaje się zwłaszcza do polerowania ręcznego.
- ✓ Zaleca się użycie smaru olejowo-alkoholowego.

□ Характеристики:

- ✓ Общая длина = 150 мм
- ✓ Абразив: оксид алюминия
- ✓ Цвет: темно-коричневый
- ✓ Адаптируемый камень средней твердости для очистки поверхности после ЭЭС.
- ✓ Может применяться для полировки вручную благодаря меньшей твердости.
- ✓ Рекомендует применять масло-спиртовую смазку.

PT 650 ...

- Piedras pulidoras
- Kamienie polerskie

- Lešticí kameny
- Шлифовальные камни

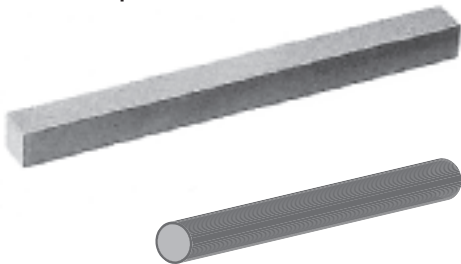

| REF/Номер          | * ● Grano ○ Zrnitost ■ Ziarno □ Грануляция |     |     |     |     |     |     |     |   |     |
|--------------------|--|-----|-----|-----|-----|-----|-----|-----|---|-----|
|                    | 100  | 150 | 180 | 220 | 280 | 320 | 400 | 600 |   | 900 |
| PT 650 3 x 6 - *   | ✓  | ✓   | ✓   | ✓   | ✓   | ✓   | ✓   | ✓   | ✓ | 12  |
| PT 650 3 x 13 - *  |  | ✓   | ✓   | ✓   | ✓   | ✓   | ✓   | ✓   | ✓ | 12  |
| PT 650 6 x 6 - *   |  | ✓   |     | ✓   |     | ✓   | ✓   | ✓   | ✓ | 12  |
| PT 650 6 x 13 - *  | ✓  | ✓   | ✓   | ✓   | ✓   | ✓   | ✓   | ✓   | ✓ | 12  |
| PT 650 6 x 20 - *  |  | ✓   |     | ✓   |     | ✓   | ✓   | ✓   | ✓ | 12  |
| PT 650 10 x 10 - * | ✓  | ✓   |     | ✓   | ✓   | ✓   | ✓   | ✓   |   | 12  |
| PT 650 13 x 25 - * | ✓  |     | ✓   | ✓   | ✓   | ✓   | ✓   | ✓   | ✓ | 6   |
| PT 650 Ø 6 - *     |  | ✓   |     | ✓   |     | ✓   | ✓   | ✓   |   | 6   |
| PT 650 Ø 10 - *    |  | ✓   |     | ✓   |     | ✓   | ✓   | ✓   |   | 6   |

● Características:

- ✓ Longitud total = 150 mm
- ✓ Material abrasivo: Óxido de aluminio
- ✓ Color: marrón
- ✓ Una piedra entre semi-dura y blanda, para pulido manual.
- ✓ Para dispositivos de limado manual.
- ✓ Produce un acabado suave y se desgasta de una forma muy uniforme.
- ✓ Especialmente adecuada para superficies contorneadas debido a su adaptabilidad ideal, para metales no ferrosos y aceros de cromo-níquel.

○ Vlastnosti:

- ✓ Celková délka = 150 mm
- ✓ Brusný materiál: oxid hlinitý
- ✓ Barva: hnědá
- ✓ Polotvrký kámen až měkký kámen k ručnímu leštění.
- ✓ Pro ruční pilovací zařízení.
- ✓ Vytváří měkký povrch a opotřebovává se velmi stejnoměrně.
- ✓ Mimořádně vhodný na tvarové povrchy díky ideální schopnosti přizpůsobení, na neželezné kovy a chromniklové oceli.

■ Cechy:

- ✓ Długość całkowita = 150 mm
- ✓ Materiał ścierny: Tlenek glinu
- ✓ Kolor: brązowy
- ✓ Kamień półtwardy/miękki, do polerowania ręcznego.
- ✓ Do pilników ręcznych.
- ✓ Zapewnia miękkie wykończenie i zużywa się bardzo równomiernie.
- ✓ Nadaje się zwłaszcza do powierzchni konturowych z uwagi na znakomitą dostosowalność, a także do metali nieżelaznych i stali chromowo-niklowej.

□ Характеристики:

- ✓ Общая длина = 150 мм
- ✓ Абразив: оксид алюминия
- ✓ Цвет: коричневый
- ✓ Камень от полутвердого до мягкого, для полировки вручную
- ✓ Для ручных шлифовальных машинок.
- ✓ Выполняет мягкую равномерную отделку.
- ✓ Особенно подходит для контурных поверхностей, цветных металлов и хром-никелевых сортов стали.



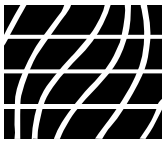

● Pulido de piedras, piedras de cerámica y accesorios ○ Leštící kameny, keramické kameny & příslušenství

■ Kamienie polerskie, kamienie ceramiczne i akcesoria □ Шлифовальные, керамические камни и аксессуары

## PT 700 ...

- Piedras pulidoras  
■ Kamienie polerskie

- Leštící kameny  
□ Шлифовальные камни

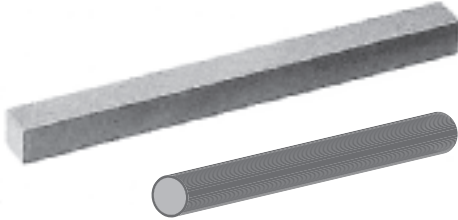

| REF/Номер          | * ● Grano ○ Zrnitost ■ Ziarno □ Грануляция |     |     |     |     |     |  |  |  |  |    |
|--------------------|--|-----|-----|-----|-----|-----|--|--|--|--|----|
|                    | 120  | 150 | 220 | 320 | 400 | 600 |  |  |  |  |    |
| PT 700 3 x 6 - *   | ✓  | ✓   | ✓   | ✓   | ✓   | ✓   |  |  |  |  | 12 |
| PT 700 3 x 13 - *  | ✓  | ✓   | ✓   | ✓   | ✓   | ✓   |  |  |  |  | 12 |
| PT 700 6 x 6 - *   | ✓  | ✓   | ✓   | ✓   | ✓   | ✓   |  |  |  |  | 12 |
| PT 700 6 x 13 - *  | ✓  | ✓   | ✓   | ✓   | ✓   | ✓   |  |  |  |  | 12 |
| PT 700 10 x 10 - * | ✓  | ✓   | ✓   | ✓   | ✓   |     |  |  |  |  | 12 |
| PT 700 13 x 25 - * | ✓  | ✓   | ✓   | ✓   | ✓   | ✓   |  |  |  |  | 6  |
| PT 700 Ø 6 - *     | ✓  | ✓   | ✓   | ✓   | ✓   | ✓   |  |  |  |  | 6  |

## ● Características:

- ✓ Longitud total = 150 mm
- ✓ Material abrasivo: Óxido de aluminio
- ✓ Color: color crema/blanco marfil
- ✓ Una piedra porosa dura para todas las tareas de pulido.
- ✓ El tratamiento con un aceite especial impide la carga.
- ✓ Se recomienda utilizar un lubricante de aceite-alcohol.

## ○ Vlastnosti:

- ✓ Celková délka = 150 mm
- ✓ Brusný materiál: oxid hlinitý
- ✓ Barva: krémově zbarvená/slonovinová
- ✓ Tvrdý porézni kámen na všechny operace leštění.
- ✓ Ošetření speciálním olejem brání usazování.
- ✓ Doporučuje se používat olejově-alkoholové mazivo.

## ■ Cechy:

- ✓ Długość całkowita = 150 mm
- ✓ Materiał ścierny: Tlenek glinu
- ✓ Kolor: kolor kremowy/kości słoniowej
- ✓ Twardy, porowaty kamień do wszystkich prac polerskich.
- ✓ Obróbka za pomocą specjalnego oleju zapobiega zapychaniu.
- ✓ Zaleca się użycie smaru olejowo-alkoholowego.

## □ Характеристики:

- ✓ Общая длина = 150 мм
- ✓ Абразив: оксид алюминия
- ✓ Цвет: кремовый/слоновой кости
- ✓ Твердый пористый камень для полировки любой сложности.
- ✓ Обработка с применением масла позволяет предотвращать нагрузку.
- ✓ Рекомендуется применение масло-спиртовой смазки.

## PT 750 ...

- Piedras pulidoras  
■ Kamienie polerskie

- Leštící kameny  
□ Шлифовальные камни

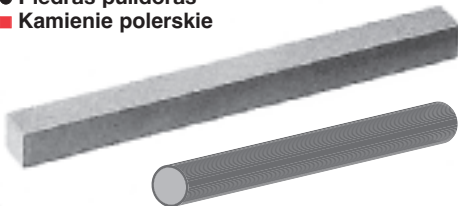

| REF/Номер         | * ● Grano ○ Zrnitost ■ Ziarno □ Грануляция |     |     |     |     |     |  |  |  |  |    |
|-------------------|--|-----|-----|-----|-----|-----|--|--|--|--|----|
|                   | 120  | 180 | 220 | 280 | 320 | 400 |  |  |  |  |    |
| PT 750 3 x 6 - *  | ✓  | ✓   | ✓   | ✓   | ✓   | ✓   |  |  |  |  | 12 |
| PT 750 6 x 6 - *  |  | ✓   | ✓   | ✓   | ✓   | ✓   |  |  |  |  | 12 |
| PT 750 6 x 13 - * |  |     | ✓   | ✓   | ✓   | ✓   |  |  |  |  | 12 |
| PT 750 Ø 6 - *    |  |     |     |     | ✓   | ✓   |  |  |  |  | 6  |

## ● Características:

- ✓ Longitud total = 150 mm
- ✓ Material abrasivo: Óxido de aluminio, adherido con resina
- ✓ Color: marrón claro
- ✓ Una piedra dura adherida con resina de gran resistencia a la rotura, alta consistencia de forma y eficiencia de corte.
- ✓ La adhesión de resina produce un efecto amortiguador entre los granos.
- ✓ Un acabado mejor, considerando el tamaño de grano respectivo en relación con la adhesión dura.
- ✓ Operación manual y en dispositivos de limado manual.
- ✓ Para eliminar capas producidas por EDM.

## ○ Vlastnosti:

- ✓ Celková délka = 150 mm
- ✓ Brusný materiál: oxid hlinitý, s pryskyřičným pojivem
- ✓ Barva: světle hnědá
- ✓ Tvrdý, pryskyřičný pojivý kámen s vysokou pevností proti lámání, tvarovou stálostí a účinností řezání.
- ✓ Pryskyřičné pojivo působí jako tlumič mezi zrny.
- ✓ Vyšší hladkost povrchu podle příslušné velikosti zrna v souvislosti s tvrdým pojivem.
- ✓ Ruční zpracování a ruční brusné přístroje.
- ✓ K odstranění vrstev po elektroerozivním obrábění.

## ■ Cechy:

- ✓ Długość całkowita = 150 mm
- ✓ Materiał ścierny: Tlenek glinu, sklejony żywicą
- ✓ Kolor: jasnobrązowy
- ✓ Twardy kamień sklejony żywicą, o dużej odporności na pęknięcie, jednolitości kształtu i wydajności cięcia.
- ✓ Sklejanie żywicą powoduje efekt buforowy pomiędzy ziarnami.
- ✓ Lepsze wykończenie, wynikające z połączenia odpowiedniej wielkości ziarna i twardego wiązania.
- ✓ Obsługa ręczna oraz za pomocą pilników ręcznych
- ✓ Do usuwania warstw po elektrodrążeniu EDM.

## □ Характеристики:

- ✓ Общая длина = 150 мм
- ✓ Абразив: оксид алюминия, на смоле
- ✓ Цвет: светло-коричневый
- ✓ Твердый камень на пластмассовой основе с высокой прочностью на разрыв, большой формоустойчивостью и режущей способностью.
- ✓ Пластмассовая основа создает эффект буфера между зёрнами.
- ✓ Соотношение соответствующего размера зерна и твердости позволяет получить лучшую отделку
- ✓ Используется для полировки вручную и в ручных опилочных устройствах
- ✓ Используется после ЭЭС



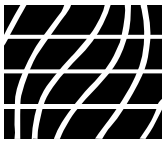

● Pulido de piedras, piedras de cerámica y accesorios ○ Lešticí kameny, keramické kameny & příslušenství

■ Kamienie polerskie, kamienie ceramiczne i akcesoria □ Шлифовальные, керамические камни и аксессуары

## PT 850 ...

- Piedras pulidoras  
■ Kamienie polerskie

- Lešticí kameny  
□ Шлифовальные камни



| REF/Номер          | * ● Grano ○ Zrnitost ■ Ziarno □ Грануляция |     |     |     |     |     |  |    |
|--------------------|--|-----|-----|-----|-----|-----|--|----|
|                    | 120  | 150 | 220 | 320 | 400 | 600 |  |    |
| PT 850 3 x 6 - *   | ✓  |     | ✓   |     |     |     |  | 12 |
| PT 850 3 x 13 - *  | ✓  | ✓   | ✓   | ✓   | ✓   | ✓   |  | 12 |
| PT 850 6 x 6 - *   | ✓  | ✓   | ✓   | ✓   | ✓   | ✓   |  | 12 |
| PT 850 6 x 13 - *  | ✓  | ✓   | ✓   | ✓   | ✓   | ✓   |  | 12 |
| PT 850 10 x 10 - * |  | ✓   | ✓   | ✓   | ✓   | ✓   |  | 12 |
| PT 850 13 x 13 - * | ✓  | ✓   | ✓   | ✓   | ✓   |     |  | 12 |
| PT 850 13 x 25 - * |  | ✓   | ✓   | ✓   | ✓   | ✓   |  | 12 |

## ● Características:

- ✓ Longitud total = 150 mm
- ✓ Material abrasivo: Carburo de silicio
- ✓ Color: verde
- ✓ Una piedra porosa de adhesión blanda con alta eficiencia de corte y acabado suave.
- ✓ Operación manual o aplicación en dispositivos de limado manual.
- ✓ Para mecanizado de superficies con torneadas, la piedra se adapta muy rápidamente debido a su unión blanda.
- ✓ Para eliminar capas producidas por EDM.

## ○ Vlastnosti:

- ✓ Celková délka = 150 mm
- ✓ Brusný materiál: karbid křemíku
- ✓ Barva: zelená
- ✓ Porézni kámen s měkkým pojivem s vysokou řeznou účinností a měkkým brusem
- ✓ Ruční zpracování nebo použití v ručních brusných přístrojích
- ✓ Ke zpracování tvarových povrchů, kámen se díky měkkému pojivu velmi rychle přizpůsobí.
- ✓ K odstranění struktury po elektrolektroerozivním obrábění.

## ■ Cechy:

- ✓ Długość całkowita = 150 mm
- ✓ Materiał ścierny: Węgiel krzemowy
- ✓ Kolor: zielony
- ✓ Porowaty kamień o wiązaniu miękkim, wyróżniająca się wysoką wydajnością cięcia i miękkim wykończeniem.
- ✓ Obsługa ręczna oraz za pomocą pilników ręcznych.
- ✓ Do obróbki powierzchni konturowych – dzięki miękkiemu wiązaniu, kamień przystosowuje się bardzo szybko.
- ✓ Do usuwania warstw po elektrodrażeniu EDM.

## □ Характеристики:

- ✓ Общая длина = 150 мм
- ✓ Абразив: карбид кремния
- ✓ Цвет: зеленый
- ✓ Мягкий пористый камень с высокой режущей способностью и мягкой отделкой.
- ✓ Используется для полировки вручную и в ручных опилочных устройствах.
- ✓ Для обработки контурных поверхностей, камень адаптируется очень быстро благодаря своей мягкости.
- ✓ Используется после обработки на ЭЭС.

## PT 880 ...

- Piedras pulidoras  
■ Kamienie polerskie

- Lešticí kameny  
□ Шлифовальные камни



| REF/Номер          | * ● Grano ○ Zrnitost ■ Ziarno □ Грануляция |     |     |     |     |     |  |    |
|--------------------|--|-----|-----|-----|-----|-----|--|----|
|                    | 120  | 150 | 220 | 320 | 400 | 600 |  |    |
| PT 880 4 x 4 - *   |  |     | ✓   | ✓   | ✓   | ✓   |  | 12 |
| PT 880 3 x 6 - *   | ✓  | ✓   | ✓   | ✓   | ✓   | ✓   |  | 12 |
| PT 880 3 x 13 - *  | ✓  | ✓   | ✓   | ✓   | ✓   | ✓   |  | 12 |
| PT 880 6 x 6 - *   | ✓  | ✓   | ✓   | ✓   | ✓   | ✓   |  | 12 |
| PT 880 6 x 13 - *  | ✓  | ✓   | ✓   | ✓   | ✓   | ✓   |  | 12 |
| PT 880 10 x 10 - * |  | ✓   | ✓   | ✓   | ✓   | ✓   |  | 12 |
| PT 880 13 x 13 - * |  | ✓   | ✓   | ✓   | ✓   | ✓   |  | 12 |
| PT 880 13 x 25 - * | ✓  | ✓   | ✓   | ✓   | ✓   | ✓   |  | 12 |

## ● Características:

- ✓ Longitud total = 150 mm
- ✓ Material abrasivo: Carburo de silicio
- ✓ Color: verde

## ○ Vlastnosti:

- ✓ Celková délka = 150 mm
- ✓ Brusný materiál: karbid křemíku
- ✓ Barva: zelená

## ■ Cechy:

- ✓ Długość całkowita = 150 mm
- ✓ Materiał ścierny: Węgiel krzemowy
- ✓ Kolor: zielony

## □ Характеристики:

- ✓ Общая длина = 150 мм
- ✓ Абразив: карбид кремния
- ✓ Цвет: зеленый

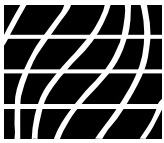

● Pulido de piedras, piedras de cerámica y accesorios ○ Leštící kameny, keramické kameny & příslušenství

■ Kamienie polerskie, kamienie ceramiczne i akcesoria □ Шлифовальные, керамические камни и аксессуары

## PT 880 ...

- Piedras pulidoras  
■ Kamienie polerskie

- Material de adhesión ligeramente más duro que el **PT 850**.
- ✓ Piedra especial para eliminar el residuo dejado por ESM en aceros cortados y seccionales.
- ✓ Adecuado en particular para el tratamiento de aceros endurecidos, troqueles, matrices, moldeos de acero y aceros de trabajo en caliente de HRC 47-63 y más duros.
- ✓ Se recomienda utilizar un lubricante de aceite-alcohol.

- Poněkud tvrdší pojiivo než u **PT 850**.
- ✓ Speciální kámen k odstranění zbytků po elektroerozivním obrábění u různých ocelí a ocelí na formy.
- ✓ Mimořádně vhodný zejména ke zpracování kalených ocelí, razníků, nástrojů, matic, ocelových odlitků a ocelí k práci za tepla s tvrdostí HRC 47-63 a tvrdších.
- ✓ Doporučuje se používat olejově-alkoholové mazivo.

- Nieco twardszy materiał wiążący niż **PT 850**.
- ✓ Specjalny kamień do usuwania resztek pozostawionych po elektrodrążeniu EDM ze stali do budowy formy i wykrojników.
- ✓ Nadaje się zwłaszcza do obróbki stali utwardzanej, stempli, matryc, odlewów stalowych i stali do obróbki plastycznej na gorąco HRC 47-63 i twardszych.
- ✓ Zaleca się użycie smaru olejowo-alkoholowego.

- Leštící kameny  
□ Шлифовальные камни

- Material немного тверже, чем **PT 850**.
- ✓ Специальный камень для удаления остатков на режущих и формовых сортах стали после обработки на ЭЭС.
- ✓ Особенно подходит для обработки закаленных сталей, штампов, матриц, стальных отливок и жароупорных сортов стали с твердостью 47-63 Роквелла и выше.
- ✓ Рекомендуется использование масло-алкогольной смазки.

## PT 900 ...

- Piedras pulidoras  
■ Kamienie polerskie



- **Características:**
- ✓ Longitud total = 150 mm
- ✓ Material abrasivo: Alúmina levigada
- ✓ Color: blanco
- ✓ Es una piedra de adhesión muy blanda, que no se embota.
- ✓ Se conseguirá una sección pulida uniforme, suave
- ✓ El pulido adicional con pasta de diamante de tamaño de grano 6 o 3  $\mu$ m producirá un acabado muy brillante.
- ✓ Se utiliza con ventaja a principio de reparaciones de pulido menores, realizadas a mano o utilizando un acero de corte adecuado.

- **Vlastnosti:**
- ✓ Celková délka = 150 mm
- ✓ Brusný materiál: práškový oxid hlinitý
- ✓ Barva: bílá
- ✓ Kámen s velmi měkkým pojivem, který se neotupí.
- ✓ Dosahuje se velmi rovnoměrného, jemně vyleštěného povrchu.
- ✓ Další leštění s diamantovou pastou o velikosti zrna 6 až 3  $\mu$ m přináší vysoce lesklý povrch.
- ✓ S výhodou lze používat na počátku menších oprav leštěného povrchu, při ručním zpracování a s využitím vhodného řezného oleje.

- **Cechy:**
- ✓ Długość całkowita = 150 mm
- ✓ Materiał ścierny: Tlenek glinu poddany mieleniu mokremu
- ✓ Kolor: biały
- ✓ Kamień o bardzo miękkim wiązaniu, który nie zapycha się.
- ✓ Pozwala osiągnąć bardzo jednolitą, miękko wypolerowaną powierzchnię.
- ✓ Dalsze polerowanie pastą diamentową o wielkości ziarna 6 lub 3  $\mu$ m daje wykończenie na wysoki połysk.
- ✓ Zaleca się użycie na początku drobnych napraw polerskich; przy możliwości obsługi ręcznej oraz przy użyciu odpowiedniej cieczy chłodząco-smarującej.

- Leštící kameny  
□ Шлифовальные камни

- **Характеристики:**
- ✓ Общая длина = 150 мм
- ✓ Абразив: порошковый алюминий
- ✓ Цвет: белый
- ✓ Очень мягкий камень, который не тупится.
- ✓ Вы получаете однородное мягкополированное сечение
- ✓ При дальнейшем полировании алмазной пастой с гранулами от 6 до 3 мкм вы получите отделку с высоким гляncем
- ✓ Используется преимущественно в начале небольшого полировочного ремонта, выполняемого вручную, и с применением соответствующей СОЖ.

| REF/Номер                | * ● Grano ○ Zrnitost ■ Ziarno □ Грануляция |    |
|--------------------------|--|----|
|                          | <b>900</b>                                 |    |
| <b>PT 900 3 x 6 - *</b>  | ✓  | 12 |
| <b>PT 900 3 x 13 - *</b> | ✓  | 12 |
| <b>PT 900 6 x 6 - *</b>  | ✓  | 12 |
| <b>PT 900 6 x 13 - *</b> | ✓  | 12 |

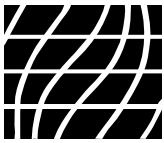

- Pulido de piedras, piedras de cerámica y accesorios ○ Lešticí kameny, keramické kameny & příslušenství  
 ■ Kamienie polerskie, kamienie ceramiczne i akcesoria □ Шлифовальные, керамические камни и аксессуары

PT ... EL

- EasyLap, Piedras pulidoras  
 ■ EasyLap, kamienie polerskie

- EasyLap, Lešticí kameny  
 □ EasyLap, Шлифовальные камни

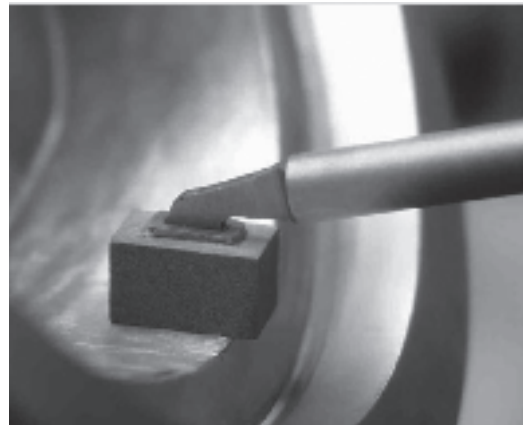
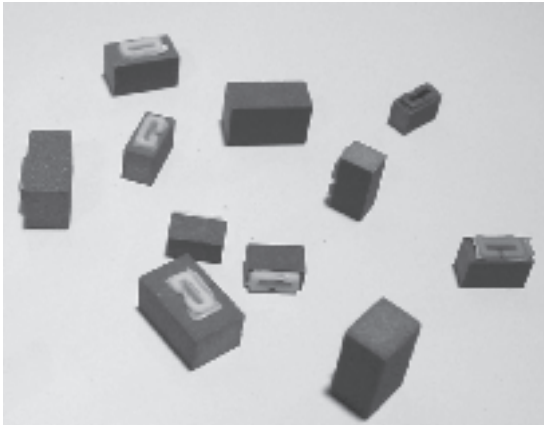

● Características:

- ✓ Dimensiones = 10 x 5 x 6 mm y 13 x 8 x 6 mm
- ✓ Materiales y funciones, ver piedras pulidoras PT 450 – PT 880
- ✓ Identificación de grano por código de color:  
 Grano 220 – verde  
 Grano 320 – rojo  
 Grano 400 – naranja  
 Grano 600 – amarillo  
 Grano 900 – blanco
- ✓ A utilizarse en combinación de varillas de empuje EasyLap

○ Vlastnosti:

- ✓ Rozměry = 10 x 5 x 6 mm a 13 x 8 x 6 mm
- ✓ Materiál a vlastnosti viz lešticí kameny PT 450 – PT 880
- ✓ Identifikace zrna podle barevného kódu:  
 Zrnitost 220 – zelená  
 Zrnitost 320 – červená  
 Zrnitost 400 – oranžová  
 Zrnitost 600 – žlutá  
 Zrnitost 900 – bílá
- ✓ K použití v kombinaci s tlačnými tyčemi EasyLap

■ Cechy:

- ✓ Wymiary = 10 x 5 x 6 mm oraz 13 x 8 x 6 mm
- ✓ Materiał i cechy – patrz kamienie polerskie PT 450 – PT 880
- ✓ Identyfikacja ziarnistości według kodu barwowego:  
 Ziarno 220 – zielony  
 Ziarno 320 – czerwony  
 Ziarno 400 – pomarańczowy  
 Ziarno 600 – żółty  
 Ziarno 900 – biały
- ✓ Do użycia w połączeniu z popychaczami EasyLap

□ Характеристики:

- ✓ Размеры = 10 x 5 x 6 мм и 13 x 8 x 6 мм
- ✓ Материал и характеристики см. в PT 450 - PT 880
- ✓ Различие гранул по цветовому коду Гран. 220 - зеленый Гран. 320 - красный Гран. 400 - оранжев. Гран. 600 - желтый Гран. 900 - белый
- ✓ Используется вместе с толкателями EasyLap

| REF/Номер   | ● Dimensiones<br>○ Rozměry<br>■ Wymiary<br>□ Размеры | Mat<br>● ver ○ viz<br>■ patrz □ см.                              | * ● Grano ○ Zrnitost ■ Ziarno □ Грануляция |     |     |     |     |    |
|-------------|--|--|--|-----|-----|-----|-----|----|
|             |  |  | 220  | 320 | 400 | 600 | 900 |    |
| PT 4510 EL* | 10 x 5 x 6 mm  | PT 450 ● blanco ○ bílá ■ biały □ белый                           | ✓  | ✓   | ✓   | ✓   |     | 10 |
| PT 5510 EL* | 10 x 5 x 6 mm  | PT 550 ● Marrón oscuro ○ tmavě hnědá ■ ciemnobrązowy □ тм.корич. | ✓  | ✓   | ✓   | ✓   |     | 10 |
| PT 6510 EL* | 10 x 5 x 6 mm  | PT 650 ● marrón ○ hnědá ■ brązowy □ корич.                       | ✓  | ✓   | ✓   | ✓   | ✓   | 10 |
| PT 7010 EL* | 10 x 5 x 6 mm  | PT 700 ● marfil ○ slonovínová ■ kość slonowia □ слоновьей кости  | ✓  | ✓   | ✓   | ✓   |     | 10 |
| PT 8810 EL* | 10 x 5 x 6 mm  | PT 880 ● verde ○ zelená ■ zielony □ зелен.                       | ✓  | ✓   | ✓   | ✓   |     | 10 |

| REF/Номер   | ● Dimensiones<br>○ Rozměry<br>■ Wymiary<br>□ Размеры | Mat<br>● ver ○ viz<br>■ zie □ см.                                | * ● Grano ○ Zrnitost ■ Ziarno □ Грануляция |     |     |     |     |    |
|-------------|--|--|--|-----|-----|-----|-----|----|
|             |  |  | 220  | 320 | 400 | 600 | 900 |    |
| PT 4513 EL* | 13 x 8 x 6 mm  | PT 450 ● blanco ○ bílá ■ biały □ белый                           | ✓  | ✓   | ✓   | ✓   |     | 10 |
| PT 5513 EL* | 13 x 8 x 6 mm  | PT 550 ● Marrón oscuro ○ tmavě hnědá ■ ciemnobrązowy □ тм.корич. | ✓  | ✓   | ✓   | ✓   |     | 10 |
| PT 6513 EL* | 13 x 8 x 6 mm  | PT 650 ● marrón ○ hnědá ■ brązowy □ корич.                       | ✓  | ✓   | ✓   | ✓   | ✓   | 10 |
| PT 7013 EL* | 13 x 8 x 6 mm  | PT 700 ● marfil ○ slonovínová ■ kość slonowia □ слоновьей кости  | ✓  | ✓   | ✓   | ✓   |     | 10 |
| PT 8813 EL* | 13 x 8 x 6 mm  | PT 880 ● verde ○ zelená ■ zielony □ зелен.                       | ✓  | ✓   | ✓   | ✓   |     | 10 |

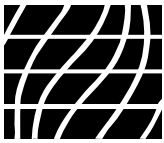

● Pulido de piedras, piedras de cerámica y accesorios ○ Lešticí kameny, keramické kameny & příslušenství

■ Kamienie polerskie, kamienie ceramiczne i akcesoria □ Шлифовальные, керамические камни и аксессуары

## PT 0 ... EL

● EasyLap, varillas de empuje

■ EasyLap, popychacze

○ EasyLap, tlačné tyče

□ EasyLap, Толкатели



● Características:

✓ Mat.: Latón

○ Vlastnosti:

✓ Mat.: mosaz

■ Cechy:

✓ Materiał: Mosiądz

□ Характеристики:

✓ Mat.: Латунь

| REF/Номер | ● Dimensiones<br>○ Rozměry<br>■ Wymiary<br>□ Размеры | ● forma<br>○ Tvar<br>■ kształt<br>□ форма |   |
|-----------|--|---|---|
| PT 01 EL  | 150 mm   | 1 ● plana ○ ploché ■ Płaski □ плоский     | 1 |
| PT 02 EL  | 150 mm   | 2 ● alta ○ vysoké ■ Wysoki □ высокий      | 1 |
| PT 03 EL  | 150 mm   | 3 ● mediana ○ střední ■ Średni □ средний  | 1 |
| PT 04 EL  | 80 mm  | 4 ● corta ○ krátké ■ Krótki □ короткий    | 1 |

## PT 1000 EL

● EasyLap, juego de inicio

■ EasyLap, zestaw startowy

○ EasyLap, počáteční sada

□ EasyLap, стартовый набор



REF/Номер

PT 1000 EL

● Incluye:

- ✓ EasyLap, piedras pulidoras
- 5 PT 4510 EL 320
- 5 PT 5510 EL 320
- 5 PT 6510 EL 320
- 5 PT 7010 EL 320
- 5 PT 8810 EL 320
- 5 PT 2513 EL 320
- 5 PT 4513 EL 320
- 5 PT 6513 EL 320
- 5 PT 7013 EL 320
- 5 PT 8813 EL 320
- ✓ 1 Varilla de empuje EasyLap PT 01 EL
- 1 Varilla de empuje EasyLap PT 02 EL
- ✓ 1 Caja de almacenamiento

○ Obsahuje

- ✓ EasyLap, Lešticí kameny:
- 5 PT 4510 EL 320
- 5 PT 5510 EL 320
- 5 PT 6510 EL 320
- 5 PT 7010 EL 320
- 5 PT 8810 EL 320
- 5 PT 2513 EL 320
- 5 PT 4513 EL 320
- 5 PT 6513 EL 320
- 5 PT 7013 EL 320
- 5 PT 8813 EL 320
- ✓ 1 EasyLap, tlačná tyč PT 01 EL
- 1 EasyLap, tlačná tyč PT 02 EL
- ✓ 1 krabice na uložení

■ Zawiera:

- ✓ EasyLap, kamienie polerskie:
- 5 PT 4510 EL 320
- 5 PT 5510 EL 320
- 5 PT 6510 EL 320
- 5 PT 7010 EL 320
- 5 PT 8810 EL 320
- 5 PT 2513 EL 320
- 5 PT 4513 EL 320
- 5 PT 6513 EL 320
- 5 PT 7013 EL 320
- 5 PT 8813 EL 320
- ✓ 1 popychacz EasyLap PT 01 EL
- 1 popychacz EasyLap PT 02 EL
- ✓ 1 skrzynka

□ В комплект входит:

- ✓ EasyLap, шлифовальные камни:
- 5 PT 4510 EL 320
- 5 PT 5510 EL 320
- 5 PT 6510 EL 320
- 5 PT 7010 EL 320
- 5 PT 8810 EL 320
- 5 PT 2513 EL 320
- 5 PT 4513 EL 320
- 5 PT 6513 EL 320
- 5 PT 7013 EL 320
- 5 PT 8813 EL 320
- ✓ 1 EasyLap толкатель PT 01 EL
- 1 EasyLap толкатель PT 02 EL
- ✓ 1 коробочка

## WK 35

● Aceite de rectificado y pulido

■ Olej do docierania i polerowania

○ Olej na lapování a leštění

□ Притирочное и полировочное масло



● Características:

✓ Adecuado para todas las piedras pulidoras y pasta de diamante PT-

○ Vlastnosti:

✓ Vhodný pro všechny PT lešticí kameny a diamantové pasty

■ Cechy:

✓ Nadaje się do wszystkich kamieni polerskich PT i past diamentowych

□ Характеристики:

✓ Подходит для всех PT шлифовальных камней и алмазных паст.

REF/Ном.

WK 35



1 l

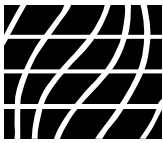

- Pulido de piedras, piedras de cerámica y accesorios ○ Lešticí kameny, keramické kameny & příslušenství
- Kamienie polerskie, kamienie ceramiczne i akcesoria □ Шлифовальные, керамические камни и аксессуары

## PT 220

- Sujetador de piedra pulidora
- Uchwyt do kamieni polerskich



- Držák lešticího kamene
- Держатель для шлифовального камня

- **Características:**
  - ✓ Sujetadores de piedra pulidora con capacidad máxima de 14,0 mm.
  - ✓ Vástago-Ø: 3 mm
  - ✓ Mat.: Acero

- **Vlastnosti:**
  - ✓ Držáky lešticích kamenů na rozměr max. 14,0 mm.
  - ✓ Průměr díku: 3 mm
  - ✓ Mat.: ocel

- **Cechy:**
  - ✓ Uchwyty do kamieni polerskich, rozwarcie maks. 14,0 mm.
  - ✓ Trzonek-Ø: 3 mm
  - ✓ Materiał: Stal

- **Характеристики:**
  - ✓ Держатели шлифовальных камней с макс. размером 14,0 мм.
  - ✓ Диаметр хвостовика: 3 мм
  - ✓ Материал: сталь

REF/Ном.  
PT 220



## PT 300

- Sujetador de piedra pulidora
- Uchwyt do kamieni polerskich



- Držák lešticího kamene
- Держатель для шлифовального камня

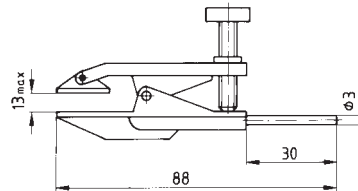

- **Características:**
  - ✓ Sujetador de piedra pulidora de hasta 13 mm
  - ✓ Mat.: Acero

- **Vlastnosti:**
  - ✓ Držák lešticího kamene na rozměr do 13 mm
  - ✓ Mat.: ocel

- **Cechy:**
  - ✓ Uchwyt do kamieni polerskich, rozwarcie maks. 13 mm
  - ✓ Materiał: Stal

- **Характеристики:**
  - ✓ Держатель шлифовального камня до 13 мм
  - ✓ Материал: сталь

REF/Ном.  
PT 300



## MSH 0503

- Sujetadores de herramientas «Mini»
- Uchwyty narzędziowe «Mini»



- Držáky nástrojů «Mini»
- Держатель «Mini»

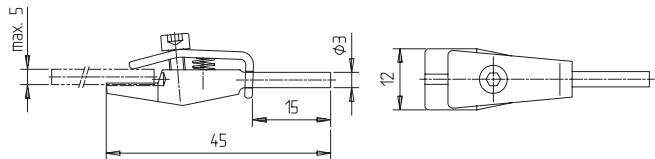

- **Características:**
  - ✓ Sujetador para piedras de cerámica
  - ✓ Mat.: Acero

- **Vlastnosti:**
  - ✓ Držák na keramické kameny
  - ✓ Mat.: ocel

- **Cechy:**
  - ✓ Uchwyt do kamieni ceramicznych
  - ✓ Materiał: Stal

- **Характеристики:**
  - ✓ Держатель для керамических камней
  - ✓ Материал: сталь

REF/Ном.  
MSH 0503



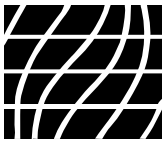

● Pulido de piedras, piedras de cerámica y accesorios ○ Leštící kameny, keramické kameny & příslušenství

■ Kamienie polerskie, kamienie ceramiczne i akcesoria □ Шлифовальные, керамические камни и аксессуары

**PT 350**

- Sujetador de piedras pulidora
- Uchwyt do kamieni polerskich

- Držák leštícího kamene
- Держатель для шлифовального камня



- **Características:**
  - ✓ Para pulir piedras de 3x6, 3x13 y 6x6 mm de tamaño
  - ✓ Mat.: plástico

- **Vlastnosti:**
  - ✓ Na leštící kameny o rozměrech 6x6, 3x13 a 6x6 mm
  - ✓ Mat.: plast

REF/Hom.  
PT 350

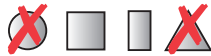

- **Cechy:**
  - ✓ Do kamieni polerskich o rozmiarach 3x6, 3x13 i 6x6 mm
  - ✓ Materiał: tworzywo sztuczne

- **Характеристики:**
  - ✓ Для шлифовальных камней размером 3x6, 3x13 и 6x6 мм
  - ✓ Материал: пластмасса

**AZ 220**

- Piedras de banco
- Kamienie płaskie

- Ploché kameny
- Станочные камни



- **Características:**
  - ✓ Material abrasivo: Óxido de aluminio
  - ✓ Longitud total: 150 mm
  - ✓ Dimensión: 25 x 50 mm
  - ✓ Tamaño de grano: 120/320

- **Vlastnosti:**
  - ✓ Brusný materiál: oxid hlinitý
  - ✓ Celková délka: 150 mm
  - ✓ Rozměr: 25 x 50 mm
  - ✓ Velikost zrna: 120/320

REF/Hom.  
AZ 220

- **Cechy:**
  - ✓ Materiał ścierny: Tlenek glinu
  - ✓ Długość całkowita: 150 mm
  - ✓ Wymiary: 25 x 50 mm
  - ✓ Wielkość ziarna: 120/320

- **Характеристики:**
  - ✓ Абразив: оксид алюминия
  - ✓ Общая длина: 150 мм
  - ✓ Размеры: 25 x 50 мм
  - ✓ Грануляция: 120 / 320

**AZ 245**

- Piedras de banco
- Kamienie płaskie

- Ploché kameny
- Станочные камни



- **Características:**
  - ✓ Material abrasivo: Carburo de silicio
  - ✓ Longitud total: 150 mm
  - ✓ Dimensión: 25 x 50 mm
  - ✓ Tamaño de grano: 120/320

- **Vlastnosti:**
  - ✓ Brusný materiál: karbid křemíku
  - ✓ Celková délka: 150 mm
  - ✓ Rozměr: 25 x 50 mm
  - ✓ Velikost zrna: 120/320

REF/Hom.  
AZ 245

- **Cechy:**
  - ✓ Materiał ścierny: Węgiel krzemowy
  - ✓ Długość całkowita: 150 mm
  - ✓ Wymiary: 25 x 50 mm
  - ✓ Wielkość ziarna: 120/320

- **Характеристики:**
  - ✓ Абразив: карбид кремния
  - ✓ Общая длина: 150 мм
  - ✓ Размеры: 25 x 50 мм
  - ✓ Грануляция: 120 / 320

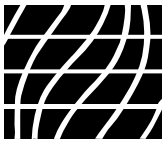

● Pulido de piedras, piedras de cerámica y accesorios ○ Leštící kameny, keramické kameny & příslušenství

■ Kamienie polerskie, kamienie ceramiczne i akcesoria □ Шлифовальные, керамические камни и аксессуары

## AZ ...

- Piedras de rectificado
- Kamienie ścierne

- Brusné kameny
- Точильные камни



● **Características:**

- ✓ Material abrasivo: Óxido de aluminio

■ **Cechy:**





- ✓ Materiał ścierny: Tlenek glinu

○ **Vlastnosti:**

- ✓ Brusný materiál: oxid hlinitý

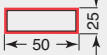
□ **Характеристики:**

- ✓ Абразив: оксид алюминия

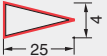
| REF/Номер | ● Grano<br>○ Zrnitost<br>■ Ziarno<br>□ Грануляция | ● Longitud total<br>○ Celková délka<br>■ Długość całkowita<br>□ Общая длина |  | ● Forma<br>○ Tvar<br>■ Kształt<br>□ Форма  |
|-----------|---|---|---|--|
| AZ 015    | 120   | 150   | 1   |    |
| AZ 040    | 220   |   |   |  |
| AZ 065    | 320   |   |   |  |
| AZ 255    | 120   | 100   | 12  |    |
| AZ 290    | 220   |   |   |  |
| AZ 325    | 320   |   |   |  |
| AZ 465    | 120   | 100   | 12  |    |
| AZ 500    | 220   |   |   |  |
| AZ 535    | 320   |   |   |  |
| AZ 669    | 120   | 100   | 12  |   |
| AZ 683    | 220   |   |   |  |
| AZ 697    | 320   |   |   |  |
| AZ 747    | 120   | 100   | 12  |  |
| AZ 754    | 220   |   |   |  |
| AZ 761    | 320   |   |   |  |
| AZ 770    | 120   | 100   | 12  |  |
| AZ 775    | 220   |   |   |  |
| AZ 780    | 320   |   |   |  |



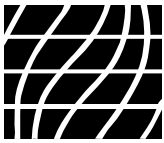

## Info

### ● Piedras de cerámica

#### ✓ Aplicación

Las piedras de cerámica se utilizan para el acabado de superficie de moldes. También son excelentes para el rectificado y pulido de aceros de herramienta de aleación y otros materiales, hierro fundido, diversos metales de aleación, cobre, aluminio, silicio, materiales magnéticos, piedras, plásticos, etc.

#### ✓ Forma

Las piedras de rectificado de cerámica son redondas o de sección cruzada rectangular. Longitudes: 40 mm, 100 mm, 150 mm

#### ✓ Material

Las piedras de cerámica son de un nuevo material compuesto formado por fibras cerámicas finas y largas y resina termo-endurecida. Las fibras de cerámica abrasivas siempre salen frontalmente.

#### ✓ Ventajas

- excelente rendimiento de rectificado
- larga vida útil
- propiedades muy estables
- casi irrompible (flexible)
- trabajo de acabado de superficie uniforme
- fácilmente perfilable

#### ✓ Manipulación

El trabajo de acabado de superficie se realiza o bien manualmente o con piezas manuales de rectificación y limado de alta frecuencia o con máquinas de rectificado y pulido ultrasónicas. En el campo de las máquinas manuales de alta frecuencia recomendamos nuestra fuente de alimentación **PA 480**, **PA 240** combinada con **LA 051** para piedras de cerámica redondas o conectadas a piezas manuales de limado **RE 35**, **RE 55**.

Debido a su dimensión más corta y alta rigidez, las piedras de cerámica son ideales para el trabajo de acabado de superficie ultrasónico. En esta aplicación, las máquinas como **UF 2600** or **UF 5600** están conectadas con la pieza manual **UF 9700**.

Cuando se utiliza este equipo recomendamos que se utilicen las piedras de cerámica con un ángulo de alrededor de 45° entre la superficie de la pieza de trabajo y la pieza manual. Las piedras llevan adaptadores en la pieza manual.

Debido a sus propiedades de alta estabilidad y vida útil muy larga, las piedras de cerámica también se utilizan como portadoras para pastas de diamante cuando se necesita realizar trabajo de pulido fino y ultra-fino para grietas, cavidades y cortes. En este caso, las piedras de rectificado de cerámica se utilizan paralelas a la superficie de la pieza de trabajo.

### ○ Keramické kameny

#### ✓ Použití

Keramické kameny se používají na dokončování povrchů forem. Lze je také skvěle používat na broušení a leštění legovaných a nelegovaných nástrojových ocelí, litiny, různých slitin, mědi, hliníku, křemíku, magnetických materiálů, kamenů, plastů atd.

#### ✓ Tvar

Keramické brusné kameny jsou kulatého nebo obdélníkového průřezu.

Délka: 40 mm, 100 mm, 150 mm

#### ✓ Materiál

Keramické kameny jsou vyrobeny z nových kompozitních materiálů z dlouhých keramických vláken a pryskyřičného termosetu. Brusná keramická vlákna vždy vystupují čelně.

#### ✓ Výhody

- vynikající brusné účinky
- dlouhá životnost
- vysoce stabilní vlastnosti
- téměř nerozbitné (pružné)
- rovnoměrný dokončený povrch
- snadná výroba profilů

#### ✓ Manipulace

Dokončování povrchů se děje ručně nebo pomocí vysokofrekvenčních brusných a pilovacích ručních nástavců či pomocí ultrazvukových lapovaček a brusek. Na poli ručních strojů s vysokofrekvenčním pohonem doporučujeme naše vysoce výkonné zařízení **PA 480**, **PA 240** v kombinaci s **LA 051** na keramické kameny kruhového průřezu, nebo s ručními nástavci **RE 35**, **RE 55**.

Vzhledem k vysoké tuhosti a kratším rozměrům jsou keramické kameny dokonale vhodné na ultrazvukové dokončování povrchů. V této aplikaci jsou zařízení jako **UF 260** nebo **UF 5600** spojena s ručním nástavcem **UF 9700**.

U tohoto druhu zpracování doporučujeme používat keramické kameny s úhlem zhruba 45° mezi povrchem obrobku a ručním nástavcem. Kameny jsou upevněny v nástavci pomocí adaptéru.

Vzhledem k vysoce stabilním vlastnostem a extrémně dlouhé životnosti se keramické kameny používají také jako nosiče diamantových past v případech, kdy je třeba operace jemného nebo utrajemného leštění tenkých otvorů, dutin a štěrbin. V takovém případě se keramické brusné kameny používají souběžně s povrchem obrobku.

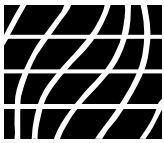

## Info

### ■ Kamienie ceramiczne

#### ✓ Zastosowanie

Kamienie ceramiczne są używane do wykańczania powierzchni form. Nadają się one również do szlifowania i polerowania stali narzędziowej (węglowej i bezwęglowej), żeliwa, różnych metali stopowych, miedzi, aluminium, krzemu, materiałów magnetycznych, kamieni, tworzyw sztucznych itp.

#### ✓ Kształt

Ceramiczne kamienie ściernie mają przekrój poprzeczny okrągły lub prostokątny.  
Długości: 40 mm, 100 mm, 150 mm

#### ✓ Materiał

Kamienie ceramiczne są wykonane z nowego materiału kompozytowego, który zawiera drobne włókna ceramiczne i żywice termoutwardzalne. Ścierne włókna ceramiczne zawsze wychodzą z przodu.

#### ✓ Korzyści

- znakomite parametry szlifowania
- długa żywotność
- wysoka stabilność kształtu
- wyjątkowo trudne do złamania (duża elastyczność)
- jednolite wykańczanie obrabianej powierzchni
- możliwość profilowania

#### ✓ Obsługa

Wykańczanie powierzchni jest wykonywane ręcznie, za pomocą rękojeści do szlifowania i pilnikowania o wysokiej częstotliwości, bądź przy użyciu ultradźwiękowych urządzeń docierających i polerujących. Jeżeli chodzi o maszyny obsługiwane ręcznie, które pracują w wysokiej częstotliwości, to polecamy nasz zasilacz sieciowy **PA 480**, **PA 240** w połączeniu z **LA 051** do okrągłych kamieni ceramicznych lub w połączeniu z uchwytyami do pilnikowania **RE 35**, **RE 55**.

Dzięki dużej sztywności i małym gabarytom, kamienie ceramiczne nadają się znakomicie do ultradźwiękowego obrabiania powierzchni. Stosuje się maszyny, **UF 2600** lub **UF 5600**, w połączeniu z rękojeścią **UF 9700**.

Zalecamy, aby z tym urządzeniem używać kamieni ceramicznych ustawionych pod kątem około 45° pomiędzy powierzchnią obrabianego przedmiotu a rękojeścią. Kamienie są mocowane w rękojeści za pomocą adapterów.

Z uwagi na ich wysoką stabilność i wyjątkową żywotność, kamienie ceramiczne są również używane jako nośniki past diamentowych, gdy zachodzi potrzeba wykonania precyzyjnych i bardzo precyzyjnych prac polerskich w cienkich szczelinach, gniazdach form i rowkach. Wówczas ceramiczne kamienie ściernie są używane równolegle do powierzchni obrabianego przedmiotu.

### □ Керамические камни

#### ✓ Применение

Керамические камни применяются для отделки поверхности пресс-форм. Они также отлично подходят для шлифования и полирования легированных и нелегированных инструментальных сортов стали, чугуна, различных сплавных металлов, меди, алюминия, кремния, магнитных материалов, камней, пластмассы и т.д.

#### ✓ Форма

Керамические шлифовальные камни имеют либо круглое, либо квадратное сечение.  
Длины: 40 мм, 100 мм, 150 мм.

#### ✓ Материал

Керамические камни изготавливаются из нового композитного материала, который состоит из длинных тонких керамических волокон и термореактивной смолы. Абразивные керамические волокна всегда выходят фронтально.

#### ✓ Преимущества

- высокая производительность шлифования
- долговечность
- высоко стабильные свойства
- практически неломкие (гибкие)
- равномерная отделка поверхности
- легко профилируемые

#### ✓ Эксплуатация

Отделка поверхности выполняется либо вручную, либо при помощи высокочастотных шлифовочных и опилочочных ручных машинок, либо при помощи ультразвуковых доводочных и полировочных станков. Для высокочастотных станков, управляемых вручную, мы рекомендуем наш блок питания **PA 480**, **PA 240** в сочетании с **LA 051** для круглых керамических камней или подсоединенных к ручным опилочочным машинкам **RE 35**, **RE 55**.

Благодаря высокой твердости небольшие размеры керамических камней (длиан 40 мм) отлично подходят для ультразвуковой отделки поверхности. В таком случае такие станки, как **UF 2600** или **UF 5600** соединяются с ручными машинками **UF 9700**.

При использовании такого оборудования мы рекомендуем пользоваться керамическими камнями под углом около 45° между обрабатываемой поверхностью и ручной машинкой. Камни закрепляются в ручной машинке при помощи переходников.

Благодаря своим высоко стабильным свойствам и большому сроку эксплуатации керамические камни также используются для нанесения на них алмазной пасты, когда необходимо выполнить тонкую и ультра тонкую полировку в каналах, гнездах и прорезях. В таком случае керамические шлифовальные камни используются обрабатываемой поверхности.

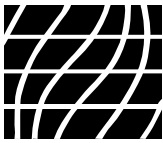

● Pulido de piedras, piedras de cerámica y accesorios ○ Lešticí kameny, keramické kameny & příslušenství

■ Kamienie polerskie, kamienie ceramiczne i akcesoria □ Шлифовальные, керамические камни и аксессуары

S ...

● Piedras de cerámica  
■ Kamienie ceramiczne

○ Keramické kameny  
□ Керамические камни

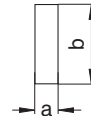
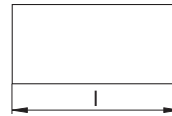
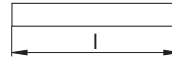

| REF/<br>Ном. | ● Grano<br>○ Zrnitost<br>■ Ziarno<br>□ Гранул. | ● Forma<br>○ Tvar<br>■ Kształt<br>□ Форма | ● Color<br>○ Barva<br>■ Kolor<br>□ Цвет                    | a x b    | l   |
|--------------|--|---|--|----------|-----|
| SE 054 L     | 120  | ● plana ○ ploché ■ plaski □ плоско        | ● verde ○ zelená ■ zielony □ зеленый                       | 0,5 x 4  | 150 |
| SG 054 L     | 180  | ● plana ○ ploché ■ plaski □ плоско        | ● dorado ○ zlatá ■ złoty □ золотой                         | 0,5 x 4  | 150 |
| SL 054 L     | 300  | ● plana ○ ploché ■ plaski □ плоско        | ● marrón claro ○ světle hnědá ■ jasnobrązowy □ свет-корич. | 0,5 x 4  | 150 |
| SO 054 L     | 400  | ● plana ○ ploché ■ plaski □ плоско        | ● naranja ○ oranžová ■ pomarańczowy □ оранжевый            | 0,5 x 4  | 150 |
| SP 054 L     | 600  | ● plana ○ ploché ■ plaski □ плоско        | ● marrón ○ hnědá ■ brązowy □ коричневый                    | 0,5 x 4  | 150 |
| SB 054 L     | 800  | ● plana ○ ploché ■ plaski □ плоско        | ● azul ○ modrá ■ niebieski □ синий                         | 0,5 x 4  | 150 |
| SW 054 L     | 1000   | ● plana ○ ploché ■ plaski □ плоско        | ● blanco ○ bílá ■ biały □ белый                            | 0,5 x 4  | 150 |
| SR 054 L     | 1200   | ● plana ○ ploché ■ plaski □ плоско        | ● rojo ○ červená ■ czerwony □ красный                      | 0,5 x 4  | 150 |
| SE 056 L     | 120  | ● plana ○ ploché ■ plaski □ плоско        | ● verde ○ zelená ■ zielony □ зеленый                       | 0,5 x 6  | 150 |
| SG 056 L     | 180  | ● plana ○ ploché ■ plaski □ плоско        | ● dorado ○ zlatá ■ złoty □ золотой                         | 0,5 x 6  | 150 |
| SL 056 L     | 300  | ● plana ○ ploché ■ plaski □ плоско        | ● marrón claro ○ světle hnědá ■ jasnobrązowy □ свет-корич. | 0,5 x 6  | 150 |
| SO 056 L     | 400  | ● plana ○ ploché ■ plaski □ плоско        | ● naranja ○ oranžová ■ pomarańczowy □ оранжевый            | 0,5 x 6  | 150 |
| SP 056 L     | 600  | ● plana ○ ploché ■ plaski □ плоско        | ● marrón ○ hnědá ■ brązowy □ коричневый                    | 0,5 x 6  | 150 |
| SB 056 L     | 800  | ● plana ○ ploché ■ plaski □ плоско        | ● azul ○ modrá ■ niebieski □ синий                         | 0,5 x 6  | 150 |
| SW 056 L     | 1000   | ● plana ○ ploché ■ plaski □ плоско        | ● blanco ○ bílá ■ biały □ белый                            | 0,5 x 6  | 150 |
| SR 056 L     | 1200   | ● plana ○ ploché ■ plaski □ плоско        | ● rojo ○ červená ■ czerwony □ красный                      | 0,5 x 6  | 150 |
| SE 051 L     | 120  | ● plana ○ ploché ■ plaski □ плоско        | ● verde ○ zelená ■ zielony □ зеленый                       | 0,5 x 10 | 150 |
| SG 051 L     | 180  | ● plana ○ ploché ■ plaski □ плоско        | ● dorado ○ zlatá ■ złoty □ золотой                         | 0,5 x 10 | 150 |
| SL 051 L     | 300  | ● plana ○ ploché ■ plaski □ плоско        | ● marrón claro ○ světle hnědá ■ jasnobrązowy □ свет-корич. | 0,5 x 10 | 150 |
| SO 051 L     | 400  | ● plana ○ ploché ■ plaski □ плоско        | ● naranja ○ oranžová ■ pomarańczowy □ оранжевый            | 0,5 x 10 | 150 |
| SP 051 L     | 600  | ● plana ○ ploché ■ plaski □ плоско        | ● marrón ○ hnědá ■ brązowy □ коричневый                    | 0,5 x 10 | 150 |
| SB 051 L     | 800  | ● plana ○ ploché ■ plaski □ плоско        | ● azul ○ modrá ■ niebieski □ синий                         | 0,5 x 10 | 150 |
| SW 051 L     | 1000   | ● plana ○ ploché ■ plaski □ плоско        | ● blanco ○ bílá ■ biały □ белый                            | 0,5 x 10 | 150 |
| SR 051 L     | 1200   | ● plana ○ ploché ■ plaski □ плоско        | ● rojo ○ červená ■ czerwony □ красный                      | 0,5 x 10 | 150 |
| SE 084 L     | 120  | ● plana ○ ploché ■ plaski □ плоско        | ● verde ○ zelená ■ zielony □ зеленый                       | 0,8 x 4  | 150 |
| SG 084 L     | 180  | ● plana ○ ploché ■ plaski □ плоско        | ● dorado ○ zlatá ■ złoty □ золотой                         | 0,8 x 4  | 150 |
| SL 084 L     | 300  | ● plana ○ ploché ■ plaski □ плоско        | ● marrón claro ○ světle hnědá ■ jasnobrązowy □ свет-корич. | 0,8 x 4  | 150 |
| SO 084 L     | 400  | ● plana ○ ploché ■ plaski □ плоско        | ● naranja ○ oranžová ■ pomarańczowy □ оранжевый            | 0,8 x 4  | 150 |
| SP 084 L     | 600  | ● plana ○ ploché ■ plaski □ плоско        | ● marrón ○ hnědá ■ brązowy □ коричневый                    | 0,8 x 4  | 150 |
| SB 084 L     | 800  | ● plana ○ ploché ■ plaski □ плоско        | ● azul ○ modrá ■ niebieski □ синий                         | 0,8 x 4  | 150 |
| SW 084 L     | 1000   | ● plana ○ ploché ■ plaski □ плоско        | ● blanco ○ bílá ■ biały □ белый                            | 0,8 x 4  | 150 |
| SR 084 L     | 1200   | ● plana ○ ploché ■ plaski □ плоско        | ● rojo ○ červená ■ czerwony □ красный                      | 0,8 x 4  | 150 |
| SE 086 L     | 120  | ● plana ○ ploché ■ plaski □ плоско        | ● verde ○ zelená ■ zielony □ зеленый                       | 0,8 x 6  | 150 |
| SG 086 L     | 180  | ● plana ○ ploché ■ plaski □ плоско        | ● dorado ○ zlatá ■ złoty □ золотой                         | 0,8 x 6  | 150 |
| SL 086 L     | 300  | ● plana ○ ploché ■ plaski □ плоско        | ● marrón claro ○ světle hnědá ■ jasnobrązowy □ свет-корич. | 0,8 x 6  | 150 |
| SO 086 L     | 400  | ● plana ○ ploché ■ plaski □ плоско        | ● naranja ○ oranžová ■ pomarańczowy □ оранжевый            | 0,8 x 6  | 150 |
| SP 086 L     | 600  | ● plana ○ ploché ■ plaski □ плоско        | ● marrón ○ hnědá ■ brązowy □ коричневый                    | 0,8 x 6  | 150 |
| SB 086 L     | 800  | ● plana ○ ploché ■ plaski □ плоско        | ● azul ○ modrá ■ niebieski □ синий                         | 0,8 x 6  | 150 |
| SW 086 L     | 1000   | ● plana ○ ploché ■ plaski □ плоско        | ● blanco ○ bílá ■ biały □ белый                            | 0,8 x 6  | 150 |
| SR 086 L     | 1200   | ● plana ○ ploché ■ plaski □ плоско        | ● rojo ○ červená ■ czerwony □ красный                      | 0,8 x 6  | 150 |

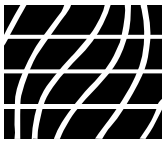

● Pulido de piedras, piedras de cerámica y accesorios ○ Lešticí kameny, keramické kameny & příslušenství

■ Kamienie polerskie, kamienie ceramiczne i akcesoria □ Шлифовальные, керамические камни и аксессуары

S ...

● Piedras de cerámica  
■ Kamienie ceramiczne

○ Keramické kameny  
□ Керамические камни

| REF/<br>Ном. | ● Grano<br>○ Zrnitost<br>■ Ziarno<br>□ Гранул. | ● Forma<br>○ Tvar<br>■ Kształt<br>□ Форма | ● Color<br>○ Barva<br>■ Kolor<br>□ Цвет                    | a x b    | l   |
|--------------|--|---|--|----------|-----|
| SE 081 L     | 120  | ● plana ○ ploché ■ plaski □ плоско        | ● verde ○ zelená ■ zielony □ зеленый                       | 0,8 x 10 | 150 |
| SG 081 L     | 180  | ● plana ○ ploché ■ plaski □ плоско        | ● dorado ○ zlatá ■ zloty □ золотой                         | 0,8 x 10 | 150 |
| SL 081 L     | 300  | ● plana ○ ploché ■ plaski □ плоско        | ● marrón claro ○ světle hnědá ■ jasnobrązowy □ свет-корич. | 0,8 x 10 | 150 |
| SO 081 L     | 400  | ● plana ○ ploché ■ plaski □ плоско        | ● naranja ○ oranžová ■ pomarańczowy □ оранжевый            | 0,8 x 10 | 150 |
| SP 081 L     | 600  | ● plana ○ ploché ■ plaski □ плоско        | ● marrón ○ hnědá ■ brązowy □ корич-невый                   | 0,8 x 10 | 150 |
| SB 081 L     | 800  | ● plana ○ ploché ■ plaski □ плоско        | ● azul ○ modrá ■ niebieski □ синий                         | 0,8 x 10 | 150 |
| SW 081 L     | 1000   | ● plana ○ ploché ■ plaski □ плоско        | ● blanco ○ bílá ■ biały □ белый                            | 0,8 x 10 | 150 |
| SR 081 L     | 1200   | ● plana ○ ploché ■ plaski □ плоско        | ● rojo ○ červená ■ czerwony □ красный                      | 0,8 x 10 | 150 |
| SE 104 L     | 120  | ● plana ○ ploché ■ plaski □ плоско        | ● verde ○ zelená ■ zielony □ зеленый                       | 1,0 x 4  | 150 |
| SG 104 L     | 180  | ● plana ○ ploché ■ plaski □ плоско        | ● dorado ○ zlatá ■ zloty □ золотой                         | 1,0 x 4  | 150 |
| SL 104 L     | 300  | ● plana ○ ploché ■ plaski □ плоско        | ● marrón claro ○ světle hnědá ■ jasnobrązowy □ свет-корич. | 1,0 x 4  | 150 |
| SO 104 L     | 400  | ● plana ○ ploché ■ plaski □ плоско        | ● naranja ○ oranžová ■ pomarańczowy □ оранжевый            | 1,0 x 4  | 150 |
| SP 104 L     | 600  | ● plana ○ ploché ■ plaski □ плоско        | ● marrón ○ hnědá ■ brązowy □ корич-невый                   | 1,0 x 4  | 150 |
| SB 104 L     | 800  | ● plana ○ ploché ■ plaski □ плоско        | ● azul ○ modrá ■ niebieski □ синий                         | 1,0 x 4  | 150 |
| SW 104 L     | 1000   | ● plana ○ ploché ■ plaski □ плоско        | ● blanco ○ bílá ■ biały □ белый                            | 1,0 x 4  | 150 |
| SR 104 L     | 1200   | ● plana ○ ploché ■ plaski □ плоско        | ● rojo ○ červená ■ czerwony □ красный                      | 1,0 x 4  | 150 |
| SE 106 L     | 120  | ● plana ○ ploché ■ plaski □ плоско        | ● verde ○ zelená ■ zielony □ зеленый                       | 1,0 x 6  | 150 |
| SG 106 L     | 180  | ● plana ○ ploché ■ plaski □ плоско        | ● dorado ○ zlatá ■ zloty □ золотой                         | 1,0 x 6  | 150 |
| SL 106 L     | 300  | ● plana ○ ploché ■ plaski □ плоско        | ● marrón claro ○ světle hnědá ■ jasnobrązowy □ свет-корич. | 1,0 x 6  | 150 |
| SO 106 L     | 400  | ● plana ○ ploché ■ plaski □ плоско        | ● naranja ○ oranžová ■ pomarańczowy □ оранжевый            | 1,0 x 6  | 150 |
| SP 106 L     | 600  | ● plana ○ ploché ■ plaski □ плоско        | ● marrón ○ hnědá ■ brązowy □ корич-невый                   | 1,0 x 6  | 150 |
| SB 106 L     | 800  | ● plana ○ ploché ■ plaski □ плоско        | ● azul ○ modrá ■ niebieski □ синий                         | 1,0 x 6  | 150 |
| SW 106 L     | 1000   | ● plana ○ ploché ■ plaski □ плоско        | ● blanco ○ bílá ■ biały □ белый                            | 1,0 x 6  | 150 |
| SR 106 L     | 1200   | ● plana ○ ploché ■ plaski □ плоско        | ● rojo ○ červená ■ czerwony □ красный                      | 1,0 x 6  | 150 |
| SE 110 L     | 120  | ● plana ○ ploché ■ plaski □ плоско        | ● verde ○ zelená ■ zielony □ зеленый                       | 1,0 x 10 | 150 |
| SG 110 L     | 180  | ● plana ○ ploché ■ plaski □ плоско        | ● dorado ○ zlatá ■ zloty □ золотой                         | 1,0 x 10 | 150 |
| SL 110 L     | 300  | ● plana ○ ploché ■ plaski □ плоско        | ● marrón claro ○ světle hnědá ■ jasnobrązowy □ свет-корич. | 1,0 x 10 | 150 |
| SO 110 L     | 400  | ● plana ○ ploché ■ plaski □ плоско        | ● naranja ○ oranžová ■ pomarańczowy □ оранжевый            | 1,0 x 10 | 150 |
| SP 110 L     | 600  | ● plana ○ ploché ■ plaski □ плоско        | ● marrón ○ hnědá ■ brązowy □ корич-невый                   | 1,0 x 10 | 150 |
| SB 110 L     | 800  | ● plana ○ ploché ■ plaski □ плоско        | ● azul ○ modrá ■ niebieski □ синий                         | 1,0 x 10 | 150 |
| SW 110 L     | 1000   | ● plana ○ ploché ■ plaski □ плоско        | ● blanco ○ bílá ■ biały □ белый                            | 1,0 x 10 | 150 |
| SR 110 L     | 1200   | ● plana ○ ploché ■ plaski □ плоско        | ● rojo ○ červená ■ czerwony □ красный                      | 1,0 x 10 | 150 |
| SE 154 L     | 120  | ● plana ○ ploché ■ plaski □ плоско        | ● verde ○ zelená ■ zielony □ зеленый                       | 1,5 x 4  | 150 |
| SG 154 L     | 180  | ● plana ○ ploché ■ plaski □ плоско        | ● dorado ○ zlatá ■ zloty □ золотой                         | 1,5 x 4  | 150 |
| SL 154 L     | 300  | ● plana ○ ploché ■ plaski □ плоско        | ● marrón claro ○ světle hnědá ■ jasnobrązowy □ свет-корич. | 1,5 x 4  | 150 |
| SO 154 L     | 400  | ● plana ○ ploché ■ plaski □ плоско        | ● naranja ○ oranžová ■ pomarańczowy □ оранжевый            | 1,5 x 4  | 150 |
| SP 154 L     | 600  | ● plana ○ ploché ■ plaski □ плоско        | ● marrón ○ hnědá ■ brązowy □ корич-невый                   | 1,5 x 4  | 150 |
| SB 154 L     | 800  | ● plana ○ ploché ■ plaski □ плоско        | ● azul ○ modrá ■ niebieski □ синий                         | 1,5 x 4  | 150 |
| SW 154 L     | 1000   | ● plana ○ ploché ■ plaski □ плоско        | ● blanco ○ bílá ■ biały □ белый                            | 1,5 x 4  | 150 |
| SR 154 L     | 1200   | ● plana ○ ploché ■ plaski □ плоско        | ● rojo ○ červená ■ czerwony □ красный                      | 1,5 x 4  | 150 |
| SE 156 L     | 120  | ● plana ○ ploché ■ plaski □ плоско        | ● verde ○ zelená ■ zielony □ зеленый                       | 1,5 x 6  | 150 |
| SG 156 L     | 180  | ● plana ○ ploché ■ plaski □ плоско        | ● dorado ○ zlatá ■ zloty □ золотой                         | 1,5 x 6  | 150 |
| SL 156 L     | 300  | ● plana ○ ploché ■ plaski □ плоско        | ● marrón claro ○ světle hnědá ■ jasnobrązowy □ свет-корич. | 1,5 x 6  | 150 |
| SO 156 L     | 400  | ● plana ○ ploché ■ plaski □ плоско        | ● naranja ○ oranžová ■ pomarańczowy □ оранжевый            | 1,5 x 6  | 150 |
| SP 156 L     | 600  | ● plana ○ ploché ■ plaski □ плоско        | ● marrón ○ hnědá ■ brązowy □ корич-невый                   | 1,5 x 6  | 150 |
| SB 156 L     | 800  | ● plana ○ ploché ■ plaski □ плоско        | ● azul ○ modrá ■ niebieski □ синий                         | 1,5 x 6  | 150 |
| SW 156 L     | 1000   | ● plana ○ ploché ■ plaski □ плоско        | ● blanco ○ bílá ■ biały □ белый                            | 1,5 x 6  | 150 |
| SR 156 L     | 1200   | ● plana ○ ploché ■ plaski □ плоско        | ● rojo ○ červená ■ czerwony □ красный                      | 1,5 x 6  | 150 |



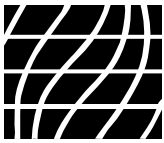

● Pulido de piedras, piedras de cerámica y accesorios ○ Lešticí kameny, keramické kameny & příslušenství

■ Kamienie polerskie, kamienie ceramiczne i akcesoria □ Шлифовальные, керамические камни и аксессуары

S ...

● Piedras de cerámica  
■ Kamienie ceramiczne

○ Keramické kameny  
□ Керамические камни

| REF/<br>Ном. | ● Grano<br>○ Zrnitost<br>■ Ziarno<br>□ Гранул. | ● Forma<br>○ Tvar<br>■ Kształt<br>□ Форма | ● Color<br>○ Barva<br>■ Kolor<br>□ Цвет                    | a x b    | l   |
|--------------|--|---|--|----------|-----|
| SE 150 L     | 120  | ● plana ○ ploché ■ plaski □ плоско        | ● verde ○ zelená ■ zielony □ зеленый                       | 1,5 x 10 | 150 |
| SG 150 L     | 180  | ● plana ○ ploché ■ plaski □ плоско        | ● dorado ○ zlatá ■ zloty □ золотой                         | 1,5 x 10 | 150 |
| SL 150 L     | 300  | ● plana ○ ploché ■ plaski □ плоско        | ● marrón claro ○ světle hnědá ■ jasnobrązowy □ свет-корич. | 1,5 x 10 | 150 |
| SO 150 L     | 400  | ● plana ○ ploché ■ plaski □ плоско        | ● naranja ○ oranžová ■ pomarańczowy □ оранжевый            | 1,5 x 10 | 150 |
| SP 150 L     | 600  | ● plana ○ ploché ■ plaski □ плоско        | ● marrón ○ hnědá ■ brązowy □ корич-невый                   | 1,5 x 10 | 150 |
| SB 150 L     | 800  | ● plana ○ ploché ■ plaski □ плоско        | ● azul ○ modrá ■ niebieski □ синий                         | 1,5 x 10 | 150 |
| SW 150 L     | 1000   | ● plana ○ ploché ■ plaski □ плоско        | ● blanco ○ bílá ■ biały □ белый                            | 1,5 x 10 | 150 |
| SR 150 L     | 1200   | ● plana ○ ploché ■ plaski □ плоско        | ● rojo ○ červená ■ czerwony □ красный                      | 1,5 x 10 | 150 |
| SE 204 L     | 120  | ● plana ○ ploché ■ plaski □ плоско        | ● verde ○ zelená ■ zielony □ зеленый                       | 2,0 x 4  | 150 |
| SG 204 L     | 180  | ● plana ○ ploché ■ plaski □ плоско        | ● dorado ○ zlatá ■ zloty □ золотой                         | 2,0 x 4  | 150 |
| SL 204 L     | 300  | ● plana ○ ploché ■ plaski □ плоско        | ● marrón claro ○ světle hnědá ■ jasnobrązowy □ свет-корич. | 2,0 x 4  | 150 |
| SO 204 L     | 400  | ● plana ○ ploché ■ plaski □ плоско        | ● naranja ○ oranžová ■ pomarańczowy □ оранжевый            | 2,0 x 4  | 150 |
| SP 204 L     | 600  | ● plana ○ ploché ■ plaski □ плоско        | ● marrón ○ hnědá ■ brązowy □ корич-невый                   | 2,0 x 4  | 150 |
| SB 204 L     | 800  | ● plana ○ ploché ■ plaski □ плоско        | ● azul ○ modrá ■ niebieski □ синий                         | 2,0 x 4  | 150 |
| SW 204 L     | 1000   | ● plana ○ ploché ■ plaski □ плоско        | ● blanco ○ bílá ■ biały □ белый                            | 2,0 x 4  | 150 |
| SR 204 L     | 1200   | ● plana ○ ploché ■ plaski □ плоско        | ● rojo ○ červená ■ czerwony □ красный                      | 2,0 x 4  | 150 |
| SE 206 L     | 120  | ● plana ○ ploché ■ plaski □ плоско        | ● verde ○ zelená ■ zielony □ зеленый                       | 2,0 x 6  | 150 |
| SG 206 L     | 180  | ● plana ○ ploché ■ plaski □ плоско        | ● dorado ○ zlatá ■ zloty □ золотой                         | 2,0 x 6  | 150 |
| SL 206 L     | 300  | ● plana ○ ploché ■ plaski □ плоско        | ● marrón claro ○ světle hnědá ■ jasnobrązowy □ свет-корич. | 2,0 x 6  | 150 |
| SO 206 L     | 400  | ● plana ○ ploché ■ plaski □ плоско        | ● naranja ○ oranžová ■ pomarańczowy □ оранжевый            | 2,0 x 6  | 150 |
| SP 206 L     | 600  | ● plana ○ ploché ■ plaski □ плоско        | ● marrón ○ hnědá ■ brązowy □ корич-невый                   | 2,0 x 6  | 150 |
| SB 206 L     | 800  | ● plana ○ ploché ■ plaski □ плоско        | ● azul ○ modrá ■ niebieski □ синий                         | 2,0 x 6  | 150 |
| SW 206 L     | 1000   | ● plana ○ ploché ■ plaski □ плоско        | ● blanco ○ bílá ■ biały □ белый                            | 2,0 x 6  | 150 |
| SR 206 L     | 1200   | ● plana ○ ploché ■ plaski □ плоско        | ● rojo ○ červená ■ czerwony □ красный                      | 2,0 x 6  | 150 |
| SE 210 L     | 120  | ● plana ○ ploché ■ plaski □ плоско        | ● verde ○ zelená ■ zielony □ зеленый                       | 2,0 x 10 | 150 |
| SG 210 L     | 180  | ● plana ○ ploché ■ plaski □ плоско        | ● dorado ○ zlatá ■ zloty □ золотой                         | 2,0 x 10 | 150 |
| SL 210 L     | 300  | ● plana ○ ploché ■ plaski □ плоско        | ● marrón claro ○ světle hnědá ■ jasnobrązowy □ свет-корич. | 2,0 x 10 | 150 |
| SO 210 L     | 400  | ● plana ○ ploché ■ plaski □ плоско        | ● naranja ○ oranžová ■ pomarańczowy □ оранжевый            | 2,0 x 10 | 150 |
| SP 210 L     | 600  | ● plana ○ ploché ■ plaski □ плоско        | ● marrón ○ hnědá ■ brązowy □ корич-невый                   | 2,0 x 10 | 150 |
| SB 210 L     | 800  | ● plana ○ ploché ■ plaski □ плоско        | ● azul ○ modrá ■ niebieski □ синий                         | 2,0 x 10 | 150 |
| SW 210 L     | 1000   | ● plana ○ ploché ■ plaski □ плоско        | ● blanco ○ bílá ■ biały □ белый                            | 2,0 x 10 | 150 |
| SR 210 L     | 1200   | ● plana ○ ploché ■ plaski □ плоско        | ● rojo ○ červená ■ czerwony □ красный                      | 2,0 x 10 | 150 |
| SE 304 L     | 120  | ● plana ○ ploché ■ plaski □ плоско        | ● verde ○ zelená ■ zielony □ зеленый                       | 3,0 x 4  | 150 |
| SG 304 L     | 180  | ● plana ○ ploché ■ plaski □ плоско        | ● dorado ○ zlatá ■ zloty □ золотой                         | 3,0 x 4  | 150 |
| SL 304 L     | 300  | ● plana ○ ploché ■ plaski □ плоско        | ● marrón claro ○ světle hnědá ■ jasnobrązowy □ свет-корич. | 3,0 x 4  | 150 |
| SO 304 L     | 400  | ● plana ○ ploché ■ plaski □ плоско        | ● naranja ○ oranžová ■ pomarańczowy □ оранжевый            | 3,0 x 4  | 150 |
| SP 304 L     | 600  | ● plana ○ ploché ■ plaski □ плоско        | ● marrón ○ hnědá ■ brązowy □ корич-невый                   | 3,0 x 4  | 150 |
| SB 304 L     | 800  | ● plana ○ ploché ■ plaski □ плоско        | ● azul ○ modrá ■ niebieski □ синий                         | 3,0 x 4  | 150 |
| SW 304 L     | 1000   | ● plana ○ ploché ■ plaski □ плоско        | ● blanco ○ bílá ■ biały □ белый                            | 3,0 x 4  | 150 |
| SR 304 L     | 1200   | ● plana ○ ploché ■ plaski □ плоско        | ● rojo ○ červená ■ czerwony □ красный                      | 3,0 x 4  | 150 |
| SE 306 L     | 120  | ● plana ○ ploché ■ plaski □ плоско        | ● verde ○ zelená ■ zielony □ зеленый                       | 3,0 x 6  | 150 |
| SG 306 L     | 180  | ● plana ○ ploché ■ plaski □ плоско        | ● dorado ○ zlatá ■ zloty □ золотой                         | 3,0 x 6  | 150 |
| SL 306 L     | 300  | ● plana ○ ploché ■ plaski □ плоско        | ● marrón claro ○ světle hnědá ■ jasnobrązowy □ свет-корич. | 3,0 x 6  | 150 |
| SO 306 L     | 400  | ● plana ○ ploché ■ plaski □ плоско        | ● naranja ○ oranžová ■ pomarańczowy □ оранжевый            | 3,0 x 6  | 150 |
| SP 306 L     | 600  | ● plana ○ ploché ■ plaski □ плоско        | ● marrón ○ hnědá ■ brązowy □ корич-невый                   | 3,0 x 6  | 150 |
| SB 306 L     | 800  | ● plana ○ ploché ■ plaski □ плоско        | ● azul ○ modrá ■ niebieski □ синий                         | 3,0 x 6  | 150 |
| SW 306 L     | 1000   | ● plana ○ ploché ■ plaski □ плоско        | ● blanco ○ bílá ■ biały □ белый                            | 3,0 x 6  | 150 |
| SR 306 L     | 1200   | ● plana ○ ploché ■ plaski □ плоско        | ● rojo ○ červená ■ czerwony □ красный                      | 3,0 x 6  | 150 |

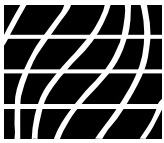

- Pulido de piedras, piedras de cerámica y accesorios ○ Lešticí kameny, keramické kameny & příslušenství
- Kamienie polerskie, kamienie ceramiczne i akcesoria □ Шлифовальные, керамические камни и аксессуары

## S ...

- Piedras de cerámica
- Kamienie ceramiczne

- Keramické kameny
- Керамические камни

| REF/<br>Ном. | ● Grano<br>○ Zrnitost<br>■ Ziarno<br>□ Гранул. | ● Forma<br>○ Tvar<br>■ Kształt<br>□ Форма | ● Color<br>○ Barva<br>■ Kolor<br>□ Цвет                    | a x b    | l   |
|--------------|--|---|--|----------|-----|
| SE 310 L     | 120  | ● plana ○ ploché ■ płaski □ плоско        | ● verde ○ zelená ■ zielony □ зеленый                       | 3,0 x 10 | 150 |
| SG 310 L     | 180  | ● plana ○ ploché ■ płaski □ плоско        | ● dorado ○ zlatá ■ złoty □ золотой                         | 3,0 x 10 | 150 |
| SL 310 L     | 300  | ● plana ○ ploché ■ płaski □ плоско        | ● marrón claro ○ světle hnědá ■ jasnobrązowy □ свет-корич. | 3,0 x 10 | 150 |
| SO 310 L     | 400  | ● plana ○ ploché ■ płaski □ плоско        | ● naranja ○ oranžová ■ pomarańczowy □ оранжевый            | 3,0 x 10 | 150 |
| SP 310 L     | 600  | ● plana ○ ploché ■ płaski □ плоско        | ● marrón ○ hnědá ■ brązowy □ коричневый                    | 3,0 x 10 | 150 |
| SB 310 L     | 800  | ● plana ○ ploché ■ płaski □ плоско        | ● azul ○ modrá ■ niebieski □ синий                         | 3,0 x 10 | 150 |
| SW 310 L     | 1000   | ● plana ○ ploché ■ płaski □ плоско        | ● blanco ○ bílá ■ biały □ белый                            | 3,0 x 10 | 150 |
| SR 310 L     | 1200   | ● plana ○ ploché ■ płaski □ плоско        | ● rojo ○ červená ■ czerwony □ красный                      | 3,0 x 10 | 150 |
|              |  |   |  | ∅        |     |
| SE D 3 B     | 120  | ● redonda ○ kruhové ■ okrągły □ кругл.    | ● verde ○ zelená ■ zielony □ зеленый                       | 3,0      | 100 |
| SG D 3 B     | 180  | ● redonda ○ kruhové ■ okrągły □ кругл.    | ● dorado ○ zlatá ■ złoty □ золотой                         | 3,0      | 100 |
| SL D 3 B     | 300  | ● redonda ○ kruhové ■ okrągły □ кругл.    | ● marrón claro ○ světle hnědá ■ jasnobrązowy □ свет-корич. | 3,0      | 100 |
| SO D 3 B     | 400  | ● redonda ○ kruhové ■ okrągły □ кругл.    | ● naranja ○ oranžová ■ pomarańczowy □ оранжевый            | 3,0      | 100 |
| SP D 3 B     | 600  | ● redonda ○ kruhové ■ okrągły □ кругл.    | ● marrón ○ hnědá ■ brązowy □ коричневый                    | 3,0      | 100 |
| SB D 3 B     | 800  | ● redonda ○ kruhové ■ okrągły □ кругл.    | ● azul ○ modrá ■ niebieski □ синий                         | 3,0      | 100 |
| SW D 3 B     | 1000   | ● redonda ○ kruhové ■ okrągły □ кругл.    | ● blanco ○ bílá ■ biały □ белый                            | 3,0      | 100 |
| SR D 3 B     | 1200   | ● redonda ○ kruhové ■ okrągły □ кругл.    | ● rojo ○ červená ■ czerwony □ красный                      | 3,0      | 100 |

### ● Disponible a solicitud

- ✓ Dimensiones 2,0 x 2,0 x 150 mm en cada tamaño de grano.
- ✓ Todas las piedras de cerámica planas de una longitud de 100 mm.

### ○ K dostání dle poptávky

- ✓ Rozměry 2,0 x 2,0 x 150 mm, k dispozici ve všech velikostech zrna.
- ✓ Všechny ploché keramické kameny v délce 100 mm.

### ■ Dostępny na życzenie

- ✓ Wymiary 2,0 x 2,0 x 150 mm dostępne są w każdej ziarnistości.
- ✓ Wszystkie płaskie kamienie ceramiczne o długości 100 mm.

### ■ Поставляются под заказ

- ✓ Размеры 2,0 x 2,0 x 150 мм каждой грануляции.
- ✓ Все плоские керамические камни длиной 100 мм.

## MSH 0503

- Sujetador para piedras de cerámica
- Uchwyty do kamieni ceramicznych

- Držák na keramické kameny
- Держатель для керамических камней

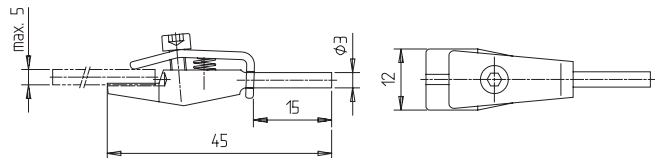

### ● Características:

- ✓ Mat.: Acero

### ○ Vlastnosti:

- ✓ Mat.: ocel

REF/HOM.  
MSH 0503



### ■ Cechy:

- ✓ Materiał: Stal

### □ Характеристики:

- ✓ Материал: сталь

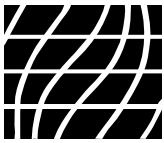

- Pulido de piedras, piedras de cerámica y accesorios ○ Leštící kameny, keramické kameny & příslušenství
- Kamienie polerskie, kamienie ceramiczne i akcesoria □ Шлифовальные, керамические камни и аксессуары

## SSH ...

- Sujetador para piedras de cerámica
- Uchwyt do kamieni ceramicznych

- Držák na keramické kameny
- Держатель для керамических камней

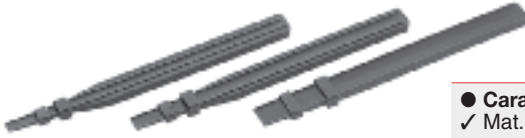
**● Características:**

- ✓ Mat.: Plásticos

**○ Vlastnosti:**

- ✓ Mat.: plast

**■ Cechy:**

- ✓ Materiał: Tworzywo sztuczne

**□ Характеристики:**

- ✓ Материал: пластмасса

| REF/Номер | ● para piedras de cerámica ○ na keramické kameny ■ do kamieni ceramicznych □ для керамических камней   |   |   |  |
|-----------|--|---|---|--|
|           | <ul style="list-style-type: none"> <li>● Altura</li> <li>○ Výška</li> <li>■ Wysokość</li> <li>□ Высота</li> </ul>  | <ul style="list-style-type: none"> <li>● Anchura</li> <li>○ Šírka</li> <li>■ Szerokość</li> <li>□ Ширина</li> </ul> | <ul style="list-style-type: none"> <li>● Longitud</li> <li>○ Délka</li> <li>■ Długość</li> <li>□ Длина</li> </ul> |  |
| SSH 4     | 0,8 - 3,0  | 4   | 150   |  |
| SSH 6     | 0,8 - 3,0  | 6   | 150   |  |
| SSH 10    | 0,8 - 3,0  | 10  | 150   |  |
| SSH 20    | <ul style="list-style-type: none"> <li>● Juego: SSH 4, SSH 6, SSH 10 ○ Sada: SSH 4, SSH 6, SSH 10</li> <li>■ Zestaw: SSH 4, SSH 6, SSH 10 □ Набор: SSH 4, SSH 6, SSH 10</li> </ul> |   |   |  |



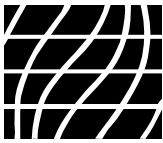

## Info

### ● Piedras de súper-diamante – SDS

#### ✓ Application

Las piedras de súper- diamante SDS se utilizan para el acabado de superficie de moldes. También son excelentes para el rectificado y pulido de aceros de herramienta de aleación y otros materiales, hierro fundido, diversos metales de aleación, cobre, aluminio, silicio, materiales magnéticos, piedras, plásticos, etc

#### ✓ Forma

Las piedras SDS son de sección cruzada redonda o rectangular. a  
Longitudes: 50 mm, 100 mm

#### ✓ Material

Las piedras SDS son de un nuevo material compuesto formado por fibras cerámicas finas y largas. Los granos de diamante de diferentes capas están adheridos con resina de epoxi.

#### ✓ Ventajas

- excelente rendimiento de rectificado
- larga vida útil
- propiedades de alta estabilidad
- casi irrompible (flexible)
- trabajo de acabado de superficie uniforme
- fácilmente perfilable

### ■ Kamienie diamentowe SDS

#### ✓ Zastosowanie

Kamienie diamentowe SDS są używane do wykańczania powierzchni form. Nadają się one również do szlifowania i polerowania stali narzędziowej (węglowej i bezwęglowej), żeliwa, różnych metali stopowych, miedzi, aluminium, krzemu, materiałów magnetycznych, kamieni, tworzyw sztucznych itp.

#### ✓ Kształt

Kamienie SDS mają przekrój poprzeczny okrągły lub prostokątny.  
Długości: 50 mm, 100 mm

#### ✓ Materiał

Kamienie SDS są wykonane z nowego materiału kompozytowego, który zawiera drobne, długie włókna ceramiczne. Ziarna diamentowe w poszczególnych warstwach są wiązane żywicą epoksydową.

#### ✓ Korzyści

- znakomite parametry szlifowania
- długa żywotność
- wysoka stabilność kształtu
- wyjątkowo trudne do złamania (duża elastyczność)
- jednolite wykańczanie obrabianej powierzchni
- możliwość profilowania

### ○ Super diamantové kameny – SDS

#### ✓ Použití

Super diamantové kameny SDS se používají na dokončování povrchu forem. Lze je také skvěle používat na broušení a leštění legovaných a nelegovaných nástrojových ocelí, litiny, různých slitin, mědi, hliníku, křemíku, magnetických materiálů, kamenů, plastů atd.

#### ✓ Tvar

SDS kameny jsou kulatého nebo obdélníkového průřezu.  
Délka: 50 mm, 100 mm

#### ✓ Materiál

SDS kameny jsou vyrobeny z nových kompozitních materiálů z dlouhých keramických vláken. Diamantové zrno v různých vrstvách pojené epoxidovou pryskyřicí.

#### ✓ Výhody

- vynikající brusné účinky
- dlouhá životnost
- vysoce stabilní vlastnosti
- téměř nerozbitné (pružné)
- rovnoměrný dokončený povrch
- snadná výroba profilu

### □ Супер алмазные камни SDS

#### ✓ Применение

Супер алмазные камни SDS применяются для отделки поверхности пресс-форм. Они также отлично подходят для шлифования и полирования легированных и нелегированных инструментальных сортов стали, чугуна, различных сплавных металлов, меди, алюминия, кремния, магнитных материалов, камней, пластмассы и т.д

#### ✓ Форма

Камни SDS имеют либо круглое, либо квадратное сечение.  
Длины: 50, 100 мм.

#### ✓ Материал

Камни SDS изготавливаются из нового композитного материала, который состоит из длинных тонких керамических волокон. Слой алмазных гранул соединяются между собой при помощи эпоксидной смолы.

#### ✓ Преимущества

- высокая производительность шлифования
- долговечность
- высоко стабильные свойства
- практические неломкие (гибкие)
- равномерная отделка поверхности
- легко профилируемые

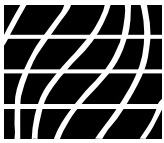

● Pulido de piedras, piedras de cerámica y accesorios ○ Lešticí kameny, keramické kameny & příslušenství

■ Kamienie polerskie, kamienie ceramiczne i akcesoria □ Шлифовальные, керамические камни и аксессуары

**SDS ...**

- Piedras de súper-diamante  
■ Ekstra kamienie diamentowe

- Super diamantové kameny  
□ Супер алмазные камни

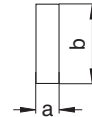
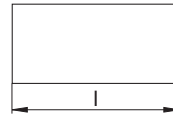
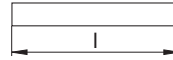

| REF/Номеп | ● Grano<br>○ Zrnitost<br>■ Ziarno<br>□ Гранул. | ● Forma<br>○ Tvar<br>■ Kształt<br>□ Форма | a x b    | l   |
|-----------|--|---|----------|-----|
| SDS 142   | 200  | ● plana ○ ploché ■ płaski □ плоско        | 1,0 x 4  | 100 |
| SDS 144   | 400  | ● plana ○ ploché ■ płaski □ плоско        | 1,0 x 4  | 100 |
| SDS 146   | 600  | ● plana ○ ploché ■ płaski □ плоско        | 1,0 x 4  | 100 |
| SDS 162   | 200  | ● plana ○ ploché ■ płaski □ плоско        | 1,0 x 6  | 100 |
| SDS 164   | 400  | ● plana ○ ploché ■ płaski □ плоско        | 1,0 x 6  | 100 |
| SDS 166   | 600  | ● plana ○ ploché ■ płaski □ плоско        | 1,0 x 6  | 100 |
| SDS 112   | 200  | ● plana ○ ploché ■ płaski □ плоско        | 1,0 x 10 | 100 |
| SDS 114   | 400  | ● plana ○ ploché ■ płaski □ плоско        | 1,0 x 10 | 100 |
| SDS 116   | 600  | ● plana ○ ploché ■ płaski □ плоско        | 1,0 x 10 | 100 |
|           |  |   | Ø        |     |
| SDS 32 A  | 200  | ● redonda ○ kulatý ■ okrągły □ кругл.     | 3,0      | 50  |
| SDS 34 A  | 400  | ● redonda ○ kulatý ■ okrągły □ кругл.     | 3,0      | 50  |
| SDS 36 A  | 600  | ● redonda ○ kulatý ■ okrągły □ кругл.     | 3,0      | 50  |
| SDS 32 B  | 200  | ● redonda ○ kulatý ■ okrągły □ кругл.     | 3,0      | 100 |
| SDS 34 B  | 400  | ● redonda ○ kulatý ■ okrągły □ кругл.     | 3,0      | 100 |
| SDS 36 B  | 600  | ● redonda ○ kulatý ■ okrągły □ кругл.     | 3,0      | 100 |

**WF ...**

- Herramienta desbarbadora  
■ Narzędzia do stępienia ostrych krawędzi

- Nástroje na odstraňování otřepů  
□ Инструмент для снятия заусенцев



WF 620



WF 1540

## ● Características:

- ✓ Desbarbado seguro de plásticos duros, metales no ferrosos y aceros de molde,
- ✓ Hoja de cerámica

## ■ Cechy:

- ✓ Bezpieczne stępienie ostrych krawędzi twardych tworzyw sztucznych, metali nieżelaznych i stali matrycowej.
- ✓ Ostrze ceramiczne

## ○ Vlastnosti:

- ✓ Bezpečné odstraňování otřepů tvrdých plastů, neželezných kovů a oceli na formy.
- ✓ Keramické ostří

## □ Характеристики:

- ✓ Безопасный инструмент для твердых пластмасс, цветных металлов и формовых сортов стали
- ✓ Керамическое лезвие

REF/Ном.

WF 620

WF 1540

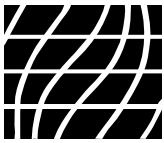

● Pulido de piedras, piedras de cerámica y accesorios ○ Lešticí kameny, keramické kameny & příslušenství

■ Kamienie polerskie, kamienie ceramiczne i akcesoria □ Шлифовальные, керамические камни и аксессуары

## RU 13 ...

- Piedra de rectificar  
■ Kamienie do prac ręcznych

- Rovnáci kámen  
□ Доводочные камни



● **Características:**

- ✓ Mat. : SIC  
✓ A = fino  
✓ B = grueso

○ **Vlastnosti:**

- ✓ Mat. : SIC  
✓ A = jemný  
✓ B = hrubý

■ **Cechy:**

- ✓ Materiał : SIC  
✓ A = drobny  
✓ B = zgrubny

□ **Характеристики:**

- ✓ Материал: SIC  
✓ A = мелкий  
✓ B = крупный

| REF/Номер | ● Dimensión<br>○ Rozměr<br>■ Wymiar<br>□ Размеры | ● grado de calidad ○ stupeň kvality ■ kategoria jakości □ качество |   | ● Longitud total<br>○ Celková délka<br>■ Długość całkowita<br>□ Общая длина |
|-----------|--|--|---|---|
|           |  | A  | B |   |
| RU 1380 A | 15 x 25  | ✓  |   | 50  |
| RU 1380 B | 15 x 25  |  | ✓ | 50  |
| RU 1390 A | 15 x 30  | ✓  |   | 100   |
| RU 1390 B | 15 x 30  |  | ✓ | 100   |

## DA 73

- Tiras de diamante de re-acondicionamiento  
■ Diament naturalny do korygowania kształtu

- Diamantový orovnávací pás  
□ Алмазные полосы для правки



REF/Ном.  
DA 73

● **Características:**

- ✓ Grano: D 64  
✓ Dimensiones: 50 x 44 x 80 mm

○ **Vlastnosti:**

- ✓ Zrnitost: D 64  
✓ Rozměry 50 x 44 x 80 mm

■ **Cechy:**

- ✓ Ziarno: D 64  
✓ Wymiary: 50 x 44 x 80 mm

□ **Характеристики:**

- ✓ Гранула: D 64  
✓ Размеры : 50 x 44 x 80 мм

## HA 7 ...

- Diamantes de rectificado manual  
■ Diamenty do ręcznej korekcji kształtu

- Rucní diamantový orovnávac  
□ Алмазы для ручной правки



| REF/Ном. | ● Rueda-Ø<br>○ Průměr kotouče<br>■ Koło-Ø<br>□ Ø кпура | a x b   | l   | ● Quilate<br>○ Karát<br>■ Karat<br>□ Карат |
|----------|--|---------|-----|--|
| HA 71    | ≤ 350  | 25 X 10 | 260 | 2,0  |
| HA 72    | ≥ 350  | 25 X 10 | 260 | 3,0  |

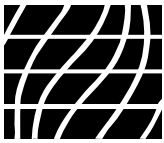

● Pulido de piedras, piedras de cerámica y accesorios ○ Leštící kameny, keramické kameny & příslušenství

■ Kamienie polerskie, kamienie ceramiczne i akcesoria □ Шлифовальные, керамические камни и аксессуары

## AD 1485 ...

- Diamantes de re-acondicionamiento
- Diamenty naturalne do planowania

- Orovňavací diamanty
- Алмазы для правки

**● Características:**

✓ con vástago cilíndrico

**○ Vlastnosti:**

✓ s válcovým dřikem

**■ Cechy:**

✓ z trzonkiem cylindrycznym

**□ Характеристики:**

✓ с цилиндрическим стержнем

| REF/Номер    | ● Vástago-Ø<br>○ Průměr dříku<br>■ Ø Trzpienia<br>□ Ø стержня | ● Rueda-Ø<br>○ Průměr kotouče<br>■ Kolo-Ø<br>□ Ø круга | ● Quilate<br>○ Karát<br>■ Karat<br>□ Карат |
|--------------|---|--|--|
| AD 1485 0,30 | Ø 8 x 90  | ≤ 100  | 0,30                                       |
| AD 1485 0,50 | Ø 8 x 90  | ≤ 200  | 0,50                                       |
| AD 1485 0,75 | Ø 8 x 90  | ≤ 300  | 0,75                                       |

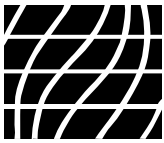

## D-M-E - EOC

- Pulido de piedras, piedras de cerámica y accesorios ○ Leštící kameny, keramické kameny & příslušenství  
■ Kamienie polerskie, kamienie ceramiczne i akcesoria □ Шлифовальные, керамические камни и аксессуары



Handwriting practice area with multiple horizontal dashed lines.

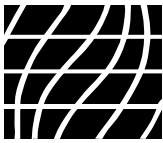

## D-M-E - EOC

- Pulido de piedras, piedras de cerámica y accesorios ○ Leštící kameny, keramické kameny & příslušenství  
■ Kamienie polerskie, kamienie ceramiczne i akcesoria □ Шлифовальные, керамические камни и аксессуары



Handwriting practice area with multiple horizontal dashed lines.

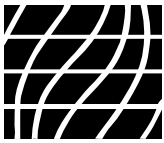

## D-M-E - EOC

- Pulido de piedras, piedras de cerámica y accesorios ○ Leštící kameny, keramické kameny & příslušenství  
■ Kamienie polerskie, kamienie ceramiczne i akcesoria □ Шлифовальные, керамические камни и аксессуары



A series of horizontal dashed lines for writing, spanning the width of the page.



**3c**

- *Limado y pulido*
- *Broušení a leštění*
- *Szlifowanie i polerowanie*
- *Опиловка и полировка*



3c

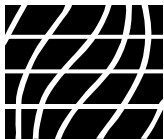

● Limado y pulido

○ Broušení a leštění

■ Szlifowanie i polerowanie

□ Опиловка и полировка





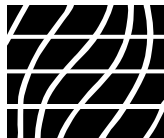



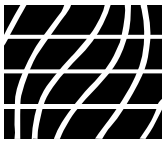



**Index/Указатель**

|   | REF/Номер         | Descripción   | Popis   | Opis   | Описание                                      | P/S/Стр.     |
|---|-------------------|---|---|--|---|--------------|
|    | <b>ADK ...</b>    | Empujador cónico                                      | Přítlačný kužel                                 | Stožek dociskowy                                       | Нажимной конус                                | <b>3с-21</b> |
|    | <b>BL 10</b>      | Líquido de corte                                      | Řezná kapalina                                  | Płyn obróbkowy   | Смазочно-охлаждающая жидкость                 | <b>3с-19</b> |
|    | <b>BO 602 ...</b> | Tela abrasiva   | Brusné plátno                                   | Plótno ścierne   | Шлифовальная шкурка                           | <b>3с-7</b>  |
|    | <b>BO 802 ...</b> | Papel abrasivo  | Brusný papír                                    | Plótno ścierne   | Шлифовальная бумага                           | <b>3с-7</b>  |
|    | <b>BS 21</b>      | Correa abrasiva y sujetador                           | Brusný pás a držák                              | Taśma ścierna i uchwyt                                 | Шлифовальная лента и держатель                | <b>3с-9</b>  |
|    | <b>BS 36</b>      | Correa abrasiva y sujetador                           | Brusný pás a držák                              | Taśma ścierna i uchwyt                                 | Шлифовальная лента и держатель                | <b>3с-9</b>  |
|    | <b>BS 60</b>      | Correa abrasiva y sujetador                           | Brusný pás a držák                              | Taśma ścierna i uchwyt                                 | Шлифовальная лента и держатель                | <b>3с-10</b> |
|   | <b>BS 7...</b>    | Correas abrasivas                                     | Brusné pásy                                     | Taśmy ścierne  | Шлифовальные ленты                            | <b>3с-10</b> |
|  | <b>BS 806</b>     | Sujetador de correa                                   | Držák pásu                                      | Uchwyt taśmy   | Держатель ленты                               | <b>3с-10</b> |
|  | <b>C 100</b>      | Agente de anti-corrosión (transparente)               | Antikoroziní prostředek (čirý)                  | Środek antykorozyjny (bezbarwny)                       | Анти-коррозионное средство (прозрачное)       | <b>3с-28</b> |
|  | <b>C 106</b>      | Protector de molde                                    | Konzervační přípravek na formy                  | Środek konserwujący do form                            | Защитное средство для форм                    | <b>3с-29</b> |
|  | <b>C 110</b>      | Aceite disolvente de oxido                            | Olej na rozpouštění rzi                         | Olejowy odrdzewiacz                                    | Масло для растворения ржавчины                | <b>3с-30</b> |
|  | <b>C 120</b>      | Disolvente de grasa                                   | Rozpouštědlo tuků                               | Odtłuszczacz   | Растворитель жиров                            | <b>3с-30</b> |
|  | <b>C 126</b>      | Limpiador de molde                                    | Čisticí prostředek na formy                     | Środek czyszczący do form wtryskowych                  | Чистящее средство для форм                    | <b>3с-28</b> |
|  | <b>DF 15 ...</b>  | Láminas de diamante auto-adhesivas, electro-adheridas | Samolepicí diamantové fólie, galvanicky spojené | Samoprzylepne folie diamentowe, o spoiwie galvanicznym | Самоклеющаяся алмазная фольга, гальванизиров. | <b>3с-11</b> |

**Index/Указатель**

|   | REF/Номер        | Descripción  | Popis  | Opis  | Описание                                       | P/S/Стр.        |
|---|------------------|--|--|---|--|-----------------|
|    | <b>DF 30 ...</b> | Lámina de diamante sobre película de plástico flexible | Diamantová fólie na pružném umělohmotném filmu | Folia diamentowa na elastycznym podłożu plastikowym | Алмазная фольга на гибкой пластмассовой пленке | <b>3с-11-12</b> |
|    | <b>DF 35</b>     | Kwik-Lap de Ferro-Tic                                  | Kwik-Lap od Ferro-Tic                          | Kwik-Lap od Ferro-Tic                               | Kwik-Lap из Ferro-Tic                          | <b>3с-12</b>    |
|    | <b>DF 40</b>     | Kwik-Lap de Ferro-Tic, juego                           | Kwik-Lap od Ferro-Tic, sada                    | Kwik-Lap od Ferro-Tic, zestaw                       | Kwik-Lap из Ferro-Tic, набор                   | <b>3с-13</b>    |
|    | <b>DMR ...</b>   | Anillo de lapeado de diamante                          | Diamantový lapovací kroužek                    | Diamentowy pierścień do docierania                  | Алмазное доводочное кольцо                     | <b>3с-22</b>    |
|    | <b>DP 20</b>     | Pasta de diamante                                      | Diamantová pasta                               | Pasta diamentowa                                    | Алмазная паста                                 | <b>3с-16</b>    |
|    | <b>DP 25</b>     | Espray de diamante                                     | Diamantový sprej                               | Spray diamentowy                                    | Алмазный спрей                                 | <b>3с-17</b>    |
|    | <b>DP 30</b>     | Pasta de diamante                                      | Diamantová pasta                               | Pasta diamentowa                                    | Алмазная паста                                 | <b>3с-16</b>    |
|   | <b>F 125</b>     | Disolvente   | Ředidlo  | Rozcieńczalnik                                      | Растворитель                                   | <b>3с-18</b>    |
|  | <b>F 25</b>      | Disolvente   | Ředidlo  | Rozcieńczalnik                                      | Растворитель                                   | <b>3с-18</b>    |
|  | <b>FL ...</b>    | Varillas de fieltro fijas                              | Plstěné tyčinky, upevněné                      | Patyczki filcowe, zamocowane                        | Войлочные бруски, закрепленные                 | <b>3с-26</b>    |
|  | <b>FP ...</b>    | Varillas de fieltro                                    | Plstěné tyčinky                                | Patyczki filcowe                                    | Войлочные бруски                               | <b>3с-26</b>    |
|  | <b>GKN ...</b>   | Varillas pivote  | Tyčinka s otočným čepem                        | Patyczek przegubowy                                 | Поворотный стержень                            | <b>3с-21</b>    |
|  | <b>H 500</b>     | Sujetador de correa abrasiva, mango                    | Držák brusného pásu, rukojeť                   | Uchwyt, rączka                                      | Держатель шлифовальной ленты, ручка            | <b>3с-8</b>     |
|  | <b>HP 20 ...</b> | Suspensión de diamante                                 | Diamantová suspenze                            | Zawiesina diamentowa                                | Алмазная суспензия                             | <b>3с-18</b>    |
|   | <b>Info</b>      | Tabla de comparación                                   | Srovnávací tabulka                             | Tabela porównawcza                                  | Сравнительная таблица                          | <b>3с-6</b>     |

**Index/Указатель**



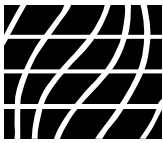





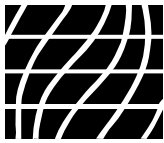

|   | REF/Номер         | Descripción   | Popis   | Opis  | Описание  | P/S/Стр.     |
|---|-------------------|---|---|---|---|--------------|
|    | <b>LAA ...</b>    | Diprofil, Disco de lapeado en zapata con articulación de bola | Diprofil, lapovací kotouč na patce s kulovým kloubem  | Diprofil, dysk docierający na stopce ze złączem kulowym       | Diprofil, Доводочный диск на шарнирной подставке          | <b>3с-22</b> |
|    | <b>LAB ...</b>    | Diprofil, Disco de lapeado en zapata con articulación de bola | Diprofil, lapovací kotouč na patce s kulovým kloubem  | Diprofil, dysk wygładzający na stopce ze złączem kulowym      | Diprofil, хонинговочный диск на шарнирной подст.          | <b>3с-23</b> |
|    | <b>LP...</b>      | Barras de lapeado y pulido                                    | Lapovací a lešticí tyčinky                            | Pręty do docierania i polerowania                             | Доводочные и полировочные бруски                          | <b>3с-27</b> |
|    | <b>OC ...</b>     | Varillas de empuje de bola Orbi-Cross para Orbi-Tip           | Kuličkové tlačné tyče Orbi-Cross pro Orbi-Tip         | Popychacze kulkowe Orbi-Cross do Orbi-Tip                     | Тяги Orbi-Cross для Orbi-Tip                              | <b>3с-19</b> |
|    | <b>OC ... 120</b> | Varillas de empuje de bola Orbi-Cross                         | Kuličkové tlačné tyče Orbi-Cross                      | Popychacze kulkowe Orbi-Cross                                 | Тяги Orbi-Cross   | <b>3с-19</b> |
|    | <b>OC ... 90</b>  | Varillas de empuje de bola Orbi-Cross                         | Kuličkové tlačné tyče Orbi-Cross                      | Popychacze kulkowe Orbi-Cross                                 | Тяги Orbi-Cross   | <b>3с-19</b> |
|    | <b>OT ...</b>     | Varillas de empuje de bola Orbi-Cross                         | Kuličkové tlačné tyče Orbi-Cross                      | Popychacze kulkowe Orbi-Cross                                 | Тяги Orbi-Cross   | <b>3с-20</b> |
|  | <b>OT ... 120</b> | Varillas de empuje de bola Orbi-Cross                         | Kuličkové tlačné tyče Orbi-Cross                      | Popychacze kulkowe Orbi-Cross                                 | Тяги Orbi-Cross   | <b>3с-20</b> |
|  | <b>OT ... 90</b>  | Varillas de empuje de bola Orbi-Cross                         | Kuličkové tlačné tyče Orbi-Cross                      | Popychacze kulkowe Orbi-Cross                                 | Тяги Orbi-Cross   | <b>3с-20</b> |
|   | <b>OTM ...</b>    | Útiles de pulido/lapeado Orbi-Tip                             | Orbi-Tip lešticí/lapovací nástroje                    | Orbi-Tip, nakładki do polerowania/docierania                  | Полировочные/доводочные насадки Orbi-Tip                  | <b>3с-21</b> |
|   | <b>OTP ...</b>    | Útiles de pulido/lapeado Orbi-Tip                             | Orbi-Tip lešticí/lapovací nástroje                    | Orbi-Tip, nakładki do polerowania/docierania                  | Полировочные/доводочные насадки Orbi-Tip                  | <b>3с-20</b> |
|  | <b>PP 01</b>      | Pasta de pulido para discos y cepillos de pulido y lapeado    | Lešticí pasty na lešticí & lapovací kotouče a kartáče | Pasty polerskie do tarcz, szczotek polerskich i docierających | Полировальн. пасты для доводоч. и полиров. дисков и щеток | <b>3с-13</b> |
|  | <b>PP 02</b>      | Pasta de pulido para polishing & lapping discs and brushes    | Lešticí pasty na lešticí & lapovací kotouče a kartáče | Pasty polerskie do tarcz, szczotek polerskich i docierających | Полировальн. пасты для доводоч. и полиров. дисков и щеток | <b>3с-13</b> |
|  | <b>PP 03</b>      | Pasta de pulido para polishing & lapping discs and brushes    | Lešticí pasty na lešticí & lapovací kotouče a kartáče | Pasty polerskie do tarcz, szczotek polerskich i docierających | Полировальн. пасты для доводоч. и полиров. дисков и щеток | <b>3с-14</b> |
|  | <b>PP 04</b>      | Pasta de pulido para polishing & lapping discs and brushes    | Lešticí pasty na lešticí & lapovací kotouče a kartáče | Pasty polerskie do tarcz, szczotek polerskich i docierających | Полировальн. пасты для доводоч. и полиров. дисков и щеток | <b>3с-14</b> |

**Index/Указатель**

|   | REF/Номер         | Descripción  | Popis   | Opis  | Описание  | P/S/Стр.     |
|---|-------------------|--|---|---|---|--------------|
|    | <b>PP 05</b>      | Pasta de pulido para discos y cepillos de pulido y lapeado       | Lešticí pasty na lešticí & lapovací kotouče a kartáče | Pasty polerskie do tarcz, szczotek polerskich i docierających | Полировальн. пасты для доводоч. и полиров. дисков и щеток | <b>3с-14</b> |
|    | <b>PP 06</b>      | Pasta de pulido para discos y cepillos de pulido y lapeado       | Lešticí pasty na lešticí & lapovací kotouče a kartáče | Pasty polerskie do tarcz, szczotek polerskich i docierających | Полировальн. пасты для доводоч. и полиров. дисков и щеток | <b>3с-15</b> |
|    | <b>PP 07</b>      | Pasta de pulido para discos y cepillos de pulido y lapeado       | Lešticí pasty na lešticí & lapovací kotouče a kartáče | Pasty polerskie do tarcz, szczotek polerskich i docierających | Полировальн. пасты для доводоч. и полиров. дисков и щеток | <b>3с-15</b> |
|    | <b>PP 08</b>      | Pasta de pulido para discos y cepillos de pulido y lapeado       | Lešticí pasty na lešticí & lapovací kotouče a kartáče | Pasty polerskie do tarcz, szczotek polerskich i docierających | Полировальн. пасты для доводоч. и полиров. дисков и щеток | <b>3с-15</b> |
|   | <b>PS ...</b>     | Distribuidor de correa abrasiva Poli-Strip, rollos de repuesto   | Dávkovač brusného pásu Poli-Strip, náhradní kotouče   | Dozownik taśmy ścierniej Poli-Strip, zapasowe rolki           | Распределитель шлиф. ленты Poli-Strip, запас. ролики      | <b>3с-8</b>  |
|    | <b>PS ... K</b>   | Sujetador de correa abrasiva, mango                              | Držák brusného pásu, rukojeť                          | Uchwyt taśmy ścierniej, rączka                                | Держатель шлифовальной ленты, ручка                       | <b>3с-9</b>  |
|    | <b>PS ... L</b>   | Sujetador de correa abrasiva, mango                              | Držák brusného pásu, rukojeť                          | Uchwyt taśmy ścierniej, rączka                                | Держатель шлифовальной ленты, ручка                       | <b>3с-9</b>  |
|   | <b>PS 1500</b>    | Distribuidor de correa abrasiva Poli-Strip                       | Dávkovač brusného pásu Poli-Strip                     | Dozownik taśmy ścierniej Poli-Strip                           | Распределитель шлифовальной ленты Poli-Strip              | <b>3с-8</b>  |
|   | <b>PS ...</b>     | Rollos de repuesto de distribuidor de correa abrasiva Poli-Strip | Dávkovač brusného pásu Poli-Strip, náhradní kotouče   | Dozownik taśmy ścierniej Poli-Strip, zapasowe rolki           | Распределитель шлиф. ленты Poli-Strip, запас. ролики      | <b>3с-8</b>  |
|  | <b>Pulsar ...</b> | Pasta de diamante  | Diamantová pasta                                      | Pasty diamentowe  | Алмазная паста  | <b>3с-17</b> |
|  | <b>R ...</b>      | Puntas abrasivas auto-adhesivas                                  | Samolepící brusné destičky                            | Samoprzylepne płytki ściernie                                 | Самоклеющиеся шлифовальные наконечники                    | <b>3с-24</b> |
|  | <b>R 071</b>      | Puntas de fieltro auto-adhesivas                                 | Samolepící plstěné destičky                           | Samoprzylepne płytki ściernie                                 | Самоклеющиеся войлочные наконечники                       | <b>3с-25</b> |
|  | <b>R 091</b>      | Portadores   | Nosné nástroje  | Nośniki   | Переносное приспособление                                 | <b>3с-23</b> |
|  | <b>R 093</b>      | Portadores   | Nosné nástroje  | Nośniki   | Переносное приспособление                                 | <b>3с-24</b> |
|  | <b>R 094</b>      | Extensiones  | Prodlužovací nástavce                                 | Przedłużki  | Удлинитель  | <b>3с-24</b> |



**Index/Указатель**

|   | REF/Номер  | Descripción                      | Popis                             | Opis                             | Описание                         | P/S/Стр. |
|---|------------|----------------------------------|-----------------------------------|----------------------------------|----------------------------------|----------|
|    | R 095 ...  | Portadores                       | Nosné nástroje                    | Nośniki                          | Переносное приспособление        | 3с-25    |
|    | RF 095 ... | Placas de fieltro auto-adhesivas | Samolepicí plstěné proužky        | Samoprzylepne płytki filcowe     | Самоклеющиеся войлочные листы    | 3с-26    |
|    | RO 601 ... | Rollos de correa abrasiva        | Kotouče brusných pásů             | Rolki taśmy ścierniej            | Мотки шлифовальной ленты         | 3с-6     |
|    | RO 605 ... | Rollos de correa abrasiva        | Kotouče brusných pásů             | Rolki taśmy ścierniej            | Мотки шлифовальной ленты         | 3с-6     |
|    | RO 801 ... | Rollos de correa abrasiva        | Kotouče brusných pásů             | Rolki taśmy ścierniej            | Мотки шлифовальной ленты         | 3с-6     |
|    | RP 12      | Cepillo de limpieza              | Čisticí štětec                    | Szczotka czyszcząca              | Чистящая кисточка                | 3с-26    |
|    | RS 095 ... | Placas abrasivas auto-adhesivas  | Samolepicí brusné proužky         | Samoprzylepne płytki ściernie    | Самоклеющиеся шлифовальные листы | 3с-25    |
|   | SEV        | Diprofil, Sujetador en ángulo    | Diprofil, úhlový držák            | Diprofil, popychacz kątowy       | Diprofil, угловой держатель      | 3с-22    |
|  | VGA        | Diprofil, Varilla en ángulo      | Diprofil, úhlový prodlužovací díl | Diprofil, przedłużacz kątowy     | Diprofil, угловой удлинитель     | 3с-22    |
|  | WK 35      | Aceite de lapeado y pulido       | Lapovací a lešticí olej           | Olej do docierania i polerowania | Доводочное и полировочное масло  | 3с-18    |
|   |            |                                  |                                   |                                  |                                  |          |

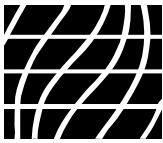

● Limado y pulido  
■ Szlifowanie i polerowanie

○ Broušení a leštění  
□ Опиловка и полировка

**Info**

● Tabla de comparación  
■ Tabela porównawcza

○ Srovnávací tabulka  
□ Сравнительная таблица

| ● Tamaño de grano<br>○ Zrnitosť<br>■ Wielkość ziarna<br>□ Зернистость | µm/ммкм   |
|---|-----------|
| 100   | 200 - 250 |
| 150   | 150 - 200 |
| 200   | 100 - 150 |
| 300   | 40 - 60   |
| 400   | 30 - 40   |
| 600   | 20 - 30   |
| 1000  | 8 - 10    |
| 2000  | 3 - 8     |
| 3000  | 2 - 6     |
| 4000  | 2 - 4     |
| 6000  | 0 - 3     |
| 8000  | 0 - 1     |

**RO 601... - RO 605 ... - RO 801 ...**

● Rollos de correa abrasiva  
■ Rolki taśmy ściernej

○ Kotouče brusných pásů  
□ Мотки шлифовальной ленты



| REF/Номер   | ● Grano<br>○ Zrnitosť<br>■ Ziarno<br>□ Зернистость | ● Anchura<br>○ Šírka<br>■ Szerokość<br>□ Ширина |
|-------------|--|---|
| RO 801 800  | 800  | 25  |
| RO 801 1000 | 1000   | 25  |
| RO 801 1200 | 1200   | 25  |
| RO 801 1500 | 1500   | 25  |

**● Características:**

- ✓ Material abrasivo: Corindón
- ✓ Soporte de grano: Tela flexible **RO 601** y **RO 605**. Papel **RO 801**
- ✓ Longitud: 50 m por rollo

**○ Vlastnosti:**

- ✓ Brusný materiál: korund
- ✓ Nosný materiál zrna: **RO 601** a **RO 605** pružné Iněné plátno. **RO 801** papír
- ✓ Délka: 50 m na kotouč

**■ Cechy:**

- ✓ Materiał ścierny: Korund
- ✓ Podłoże ziarna: **RO 601** oraz **RO 605** elastyczne płótno. **RO 801** papier
- ✓ Długość: 50 m rolka

**□ Характеристики:**

- ✓ Абразив: корунд
- ✓ Основа для зерен: гибкое льняное волокно **RO 601** и **RO 605**. **RO 801** бумага.
- ✓ Длина: 50 м/моток

| REF/Номер  | ● Grano<br>○ Zrnitosť<br>■ Ziarno<br>□ Зернистость | ● Anchura<br>○ Šírka<br>■ Szerokość<br>□ Ширина |
|------------|--|---|
| RO 601 40  | 40   | 25  |
| RO 601 50  | 50   | 25  |
| RO 601 60  | 60   | 25  |
| RO 601 80  | 80   | 25  |
| RO 601 100 | 100  | 25  |
| RO 601 120 | 120  | 25  |
| RO 601 150 | 150  | 25  |
| RO 601 180 | 180  | 25  |
| RO 601 220 | 220  | 25  |
| RO 601 240 | 240  | 25  |
| RO 601 280 | 280  | 25  |
| RO 601 320 | 320  | 25  |
| RO 601 400 | 400  | 25  |
| RO 601 500 | 500  | 25  |
| RO 601 600 | 600  | 25  |

| REF/Номер  | ● Grano<br>○ Zrnitosť<br>■ Ziarno<br>□ Зернистость | ● Anchura<br>○ Šírka<br>■ Szerokość<br>□ Ширина |
|------------|--|---|
| RO 605 40  | 40   | 50  |
| RO 605 50  | 50   | 50  |
| RO 605 60  | 60   | 50  |
| RO 605 80  | 80   | 50  |
| RO 605 100 | 100  | 50  |
| RO 605 120 | 120  | 50  |
| RO 605 150 | 150  | 50  |
| RO 605 180 | 180  | 50  |
| RO 605 220 | 220  | 50  |
| RO 605 240 | 240  | 50  |
| RO 605 280 | 280  | 50  |
| RO 605 320 | 320  | 50  |
| RO 605 400 | 400  | 50  |
| RO 605 500 | 500  | 50  |
| RO 605 600 | 600  | 50  |



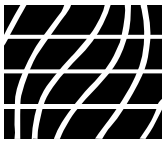

- Limado y pulido
- Szlifowanie i polerowanie

- Broušení a leštění
- Опиловка и полировка

**BO 602 ... - BO 802 ...**

- Tela abrasiva, papel abrasivo
- Płótno ścierne, papier ścierny

- Brusná látka, brusný papír
- Шлифовальная шкурка, шлифовальная бумага



- **Características:**
  - ✓ Anchura x Longitud: 230 x 280 mm
  - ✓ Material abrasivo: Corindón
  - ✓ Soporte de grano: Tela flexible **BO 602**. Papel **BO 802**

- **Vlastnosti:**
  - ✓ Šířka x délka: 230 x 280 mm
  - ✓ Brusný materiál: korund
  - ✓ Nosný materiál zrna: **BO 602** pružné lněné plátno. **BO 802** papír

- **Cechy:**
  - ✓ Szerokość x długość: 230 x 280 mm
  - ✓ Materiał ścierny: Korund
  - ✓ Podłoże ziarna: **BO 602** elastyczne płótno. **BO 802** papier

- **Характеристики:**
  - ✓ Ширина x длина: 230 x 280 мм
  - ✓ Абразив: корунд
  - Основа для зерен: гибкое льняное волокно **BO 602**. **BO 802** бумага.

| REF/Номер  | ● Grano<br>○ Zrnitost<br>■ Ziarno<br>□ Зернистость |    |
|------------|--|----|
| BO 602 40  | 40   | 40 |
| BO 602 50  | 50   | 40 |
| BO 602 60  | 60   | 40 |
| BO 602 80  | 80   | 40 |
| BO 602 100 | 100  | 40 |
| BO 602 120 | 120  | 40 |
| BO 602 150 | 150  | 40 |
| BO 602 180 | 180  | 40 |
| BO 602 220 | 220  | 40 |
| BO 602 240 | 240  | 40 |
| BO 602 280 | 280  | 40 |
| BO 602 320 | 320  | 40 |
| BO 602 400 | 400  | 40 |
| BO 602 500 | 500  | 40 |
| BO 602 600 | 600  | 40 |

| REF/Номер   | ● Grano<br>○ Zrnitost<br>■ Ziarno<br>□ Зернистость |    |
|-------------|--|----|
| BO 802 800  | 800  | 40 |
| BO 802 1000 | 1000   | 40 |
| BO 802 1200 | 1200   | 40 |
| BO 802 1500 | 1500   | 40 |

**PS 600**

- Distribuidor de correa abrasiva Poli-Strip
- Dozownik taśmy ściernej Poli-Strip

- Dávkovač brusného pásu Poli-Strip
- Распределитель шлифовальной ленты Poli-Strip



- **Características:**
  - ✓ Material abrasivo: Corindón
  - ✓ Soporte de grano: Natronpaper
  - Incluye:**
    - ✓ Compuesto de un rollo de **PS 6** y **PS 10** con grano 150, 180, 240, 320, 400 y 600

- **Vlastnosti:**
  - ✓ Brusný materiál: korund
  - ✓ Nosný materiál zrna: natronový papír
  - Obsahuje:**
    - ✓ skládá se z 1 kotouče **PS 6** a **PS 10** se zrnem 150, 180, 240, 320, 400 a 600

- **Cechy:**
  - ✓ Materiał ścierny: Korund
  - ✓ Podłoże ziarna: Papier natronowy
  - Zawiera:**
    - ✓ 1 rolkę **PS 6** oraz **PS 10** z ziarnem 150, 180, 240, 320, 400 i 600

- **Характеристики:**
  - ✓ Абразив: корунд
  - ✓ Основа для зерен: натронная бумага
  - В комплект входит:**
    - ✓ Составит из 1 рулона **PS 6** и **PS 10** с зернистостью 150, 180, 240, 320, 400 и 600

REF/Ном.  
**PS 600**

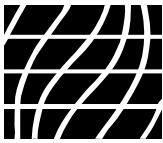

- Limado y pulido
- Szlifowanie i polerowanie

- Broušení a leštění
- Опиловка и полировка

## PS 1500

- Distribuidor de correa abrasiva Poli-Strip
- Dozownik taśmy ścierniej Poli-Strip



REF/Ном.  
PS 1500

- Dávkovač brusného pásu Poli-Strip
- Распределитель шлифовальной ленты Poli-Strip

- **Características:**
  - ✓ Material abrasivo: Corindón
  - ✓ Soporte de grano: Natronpaper
  - Incluye:**
  - ✓ Compuesto de un rollo de PS 15 y con grano 150, 180, 240, 320, 400 y 600

- **Vlastnosti:**
  - ✓ Brusný materiál: korund
  - ✓ Nosný materiál zrna: natronový papír
  - Obsahuje:**
  - ✓ skládá se z 1 kotouče PS 15 se zrnem 150, 180, 240, 320, 400 a 600

- **Cechy:**
  - ✓ Materiał ścierny: Korund
  - ✓ Podłoże ziarna: Papier natronowy
  - Zawiera:**
  - ✓ 1 rolkę PS 15 z ziarnem 150, 180, 240, 320, 400 oraz 600

- **Характеристики:**
  - ✓ Абразив: корунд
  - ✓ Основа для зерен: натронная бумага
  - В комплект входит:**
  - ✓ Состоит из 1 рулона PS 15 с зернистостью 150, 180, 240, 320, 400 и 600

## PS ...

- Distribuidor de correa abrasiva Poli-Strip, rollos de repuesto
- Dozownik taśmy ścierniej Poli-Strip, zapasowe rolki
- Dávkovač brusného pásu Poli-Strip, náhradní kotouče
- Распределитель шлифовальной ленты Poli-Strip, запасные мотки

| REF/Ном. | ● Grano<br>○ Zrnitost<br>■ Ziarno<br>□ Зернистость | ● Anchura<br>○ Šírka<br>■ Szerokość<br>□ Ширина | l    |
|----------|--|---|------|
| PS 6 150 | 150  | 6   | 25 m |
| PS 6 180 | 180  | 6   | 25 m |
| PS 6 240 | 240  | 6   | 25 m |
| PS 6 320 | 320  | 6   | 25 m |
| PS 6 400 | 400  | 6   | 25 m |
| PS 6 600 | 600  | 6   | 25 m |

| REF/Ном.  | ● Grano<br>○ Zrnitost<br>■ Ziarno<br>□ Зернистость | ● Anchura<br>○ Šírka<br>■ Szerokość<br>□ Ширина | l    |
|-----------|--|---|------|
| PS 10 150 | 150  | 10  | 25 m |
| PS 10 180 | 180  | 10  | 25 m |
| PS 10 240 | 240  | 10  | 25 m |
| PS 10 320 | 320  | 10  | 25 m |
| PS 10 400 | 400  | 10  | 25 m |
| PS 10 600 | 600  | 10  | 25 m |

| REF/Ном.  | ● Grano<br>○ Zrnitost<br>■ Ziarno<br>□ Зернистость | ● Anchura<br>○ Šírka<br>■ Szerokość<br>□ Ширина | l    |
|-----------|--|---|------|
| PS 15 150 | 150  | 15  | 25 m |
| PS 15 180 | 180  | 15  | 25 m |
| PS 15 240 | 240  | 15  | 25 m |
| PS 15 320 | 320  | 15  | 25 m |
| PS 15 400 | 400  | 15  | 25 m |
| PS 15 600 | 600  | 15  | 25 m |

## H 500

- Sujetador de correa abrasiva, mango
- Uchwyt



REF/Ном.  
H 500

- Držák brusného pásu, rukojeť
- Держатель шлифовальной ленты, ручка

- **Características:**
  - ✓ Mat.: Plásticos con dispositivo de sujeción a presión.
  - ✓ Long. = 96 mm.

- **Vlastnosti:**
  - ✓ Mat.: plast s tlakovým otočným upínacím zařízením
  - ✓ l = 96 mm

- **Cechy:**
  - ✓ Materiał: Tworzywo sztuczne z obrotowym elementem mocującym.
  - ✓ l = 96 mm

- **Характеристики:**
  - ✓ Мат.: пластмасса с вращающимся зажимом
  - ✓ l = 96 мм

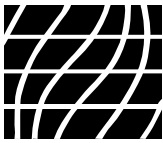

- Limado y pulido
- Szlifowanie i polerowanie

- Broušení a leštění
- Опиловка и полировка

**PS ... L - PS ... K**

- Sujetador de correa abrasiva, mango
- Uchwyt



- Držák brusného pásu, rukojeť
- Держатель шлифовальной ленты, ручка

| REF/Номер | ● Tipo |       | ● Anchura |             | l   |
|-----------|--------|-------|-----------|-------------|-----|
|           | ○ Тип  | ■ Тип | ○ Šířka   | ■ Szerokość |     |
|           |        | □ Тип | □ Ширина  |             |     |
| PS 60 K   |        | K     | 6         |             | 115 |
| PS 60 L   |        | L     | 6         |             | 140 |
| PS 100 K  |        | K     | 10        |             | 115 |
| PS 100 L  |        | L     | 10        |             | 140 |
| PS 150 K  |        | K     | 15        |             | 115 |
| PS 150 L  |        | L     | 15        |             | 140 |

**BS 21**

- Correa abrasiva y sujetador
- Taśma ścierna i uchwyt



REF/Ном.  
BS 21

- **Incluye:**
  - ✓ Kit, compuesto de 21 elementos
  - ✓ anchura = 6,5 mm
  - ✓ 3 sujetadores con correas abrasivas con grano de 120, 240 y 320 cada una
  - ✓ 15 correas abrasivas tradicionales con grano de 120, 240, 320, siempre 5 de cada.

- **Zawiera:**
  - ✓ Zestaw zawierający 21 artykułów
  - ✓ szerokość = 6,5 mm
  - ✓ uchwyty wyposażone w taśmy ściernie o ziarnie 120, 240 i 320 każda
  - ✓ 15 dodatkowych taśm ściernych o ziarnie 120, 240, 320, każdorazowo po 5 sztuk.

- Brusný pás a držák
- Шлифовальная лента и держатель

- **Obsahuje:**
  - ✓ sadu skládající se z 21 položek
  - ✓ šířka = 6,5 mm
  - ✓ 3 držáky osazené brusnými pásy se zrnem 120, 240 a 320
  - ✓ 15 dalších brusných pásů se zrnem 120, 240 a 320, vždy po 5 ks.

- **В комплект входит:**
  - ✓ Набор из 21 предмета
  - ✓ Ширина 6,5 мм
  - ✓ 3 держателя со шлифовальными лентами зернистостью 120, 240, 320
  - ✓ 15 дополнительных шлифовальных лент зернистостью 120, 240 и 320 по 5 штук каждой

**BS 36**

- Correa abrasiva y sujetador
- Taśma ścierna i uchwyt



REF/Ном.  
BS 36

- **Incluye:**
  - ✓ Kit, compuesto de 36 elementos
  - ✓ anchura = 6,5 mm
  - ✓ 3 sujetadores de correa + correas abrasivas con grano de 120, 240 y 320 cada una
  - ✓ 30 correas abrasivas tradicionales, grano de 120, 240, 320, siempre 10 de cada.

- **Zawiera:**
  - ✓ Zestaw zawierający 36 artykułów
  - ✓ szerokość = 6,5 mm
  - ✓ 3 uchwyty + taśmy ściernie, ziarno 120, 240 i 320 każda
  - ✓ 30 dodatkowych taśm ściernych o ziarnie 120, 240, 320, każdorazowo po 10 sztuk.

- Brusný pás a držák
- Шлифовальная лента и держатель

- **Obsahuje:**
  - ✓ sadu skládající se z 36 položek
  - ✓ šířka = 6,5 mm
  - ✓ 3 držáky + brusné pásy, zrnitost 120, 240 a 320
  - ✓ 30 dalších brusných pásů, zrnitost 120, 240 a 320, vždy po 10 ks.

- **В комплект входит:**
  - ✓ Набор из 36 предметов
  - ✓ Ширина 6,5 мм
  - ✓ 3 держателя + ленты зернистостью 120, 240, 320
  - ✓ 15 дополнительных лент зернистостью 120, 240 и 320 по 10 штук каждой

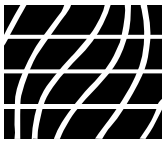

- Limado y pulido
- Szlifowanie i polerowanie

- Broušení a leštění
- Опиловка и полировка

**BS 60**

- Correa abrasiva y sujetador
- Taśma ścierna i uchwyt



REF/Ном.  
BS 60

- Incluye:
  - ✓ Kit, compuesto de 60 elementos
  - ✓ anchura = 6,5 mm
  - ✓ 5 sujetadores de correa + correas abrasivas con grano de 120, 240, 320, 400, 600 cada una
  - ✓ 50 correas abrasivas adicionales, grano de 120, 240, 320, 400, 600, siempre 10 de cada.

- Zawiera:
  - ✓ Zestaw zawierający 60 artykułów
  - ✓ szerokość = 6,5 mm
  - ✓ 5 uchwytów + taśmy ścierne, ziarno 120, 240, 320, 400 i 600 każda
  - ✓ 50 dodatkowych taśm ściernych o ziarnie 120, 240, 320, 400 i 600, każdorazowo po 10 sztuk.

- Brusný pás a držák
- Шлифовальная лента и держатель

- Obsahuje:
  - ✓ sadu skládající se z 60 položek
  - ✓ šířka = 6,5 mm
  - ✓ 5 držáků + brusné pásy, zrnitost 120, 240, 320, 400, 600
  - ✓ 50 dalších brusných pásů, zrnitost 120, 240, 320, 400, 600, vždy po 10 ks.

- В комплект входит:
  - ✓ Набор из 60 предметов
  - ✓ Ширина 6,5 мм
  - ✓ 5 держателей + ленты зернистостью 120, 240, 320, 400, 600
  - ✓ 50 дополнительных лент зернистостью 120, 240, 320, 400, 600 по 10 штук каждой.

**BS 806**

- Sujetador de correa
- Uchwyt taśmy

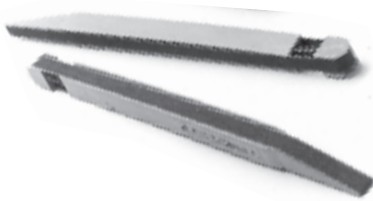

| REF/Номер | ● para anchura<br>○ na šířku<br>■ dla szerokości<br>□ для ширины |   |
|-----------|--|---|
| BS 806    | 6,5 mm/mm  | 5 |

**BS 7 ...**

- Correas abrasivas
- Taśmy ścierne



- Brusné pásy
- Bandes abrasives

| REF/Номер | ● para anchura<br>○ na šířku<br>■ dla szerokości<br>□ для ширины | ● Grano ○ Zrnitost ■ Ziarno □ Зернистость |     |     |     |     |    |
|-----------|--|---|-----|-----|-----|-----|----|
|           |  | 120                                       | 240 | 320 | 400 | 600 |    |
| BS 701    | 6,5  | ✓   |     |     |     |     | 10 |
| BS 702    | 6,5  |   | ✓   |     |     |     | 10 |
| BS 703    | 6,5  |   |     | ✓   |     |     | 10 |
| BS 704    | 6,5  |   |     |     | ✓   |     | 10 |
| BS 705    | 6,5  |   |     |     |     | ✓   | 10 |



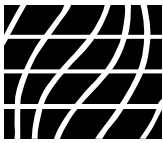

- Limado y pulido
- Szlifowanie i polerowanie

- Broušení a leštění
- Опиловка и полировка

**DF 15 ...**

- Láminas de diamante auto-adhesivas, electro-adheridas
- Samolepicí diamantové fólie, galvanicky pojené
- Samoprzylepne folie diamentowe, o spoiwie galvanicznym
- Самоклеющаяся алмазная фольга, гальванизов.

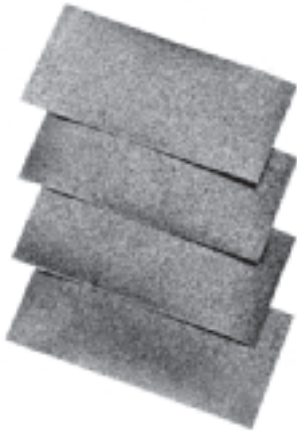

- **Características:**
  - ✓ Deben pegarse en portadores.
  - ✓ Para portadores redondos, el diámetro no debe ser inferior a 8 mm
  - ✓ no debe superarse una velocidad de 3000 rpm.

- **Vlastnosti:**
  - ✓ K nalepení na nosiče.
  - ✓ U kulatých nosičů průměr nesmí být menší než 8 mm.
  - ✓ Nesmí být překročena rychlost 3000 ot/min.

- **Cechy:**
  - ✓ Do przyklejania na nośnikach.
  - ✓ Dla nośników okrągłych, średnica powinna wynosić nie mniej niż 8 mm
  - ✓ nie można przekroczyć prędkości 3000 obr./min.

- **Характеристики:**
  - ✓ Клеится на переносные устройства.
  - ✓ Для круглых устройства диаметр должен быть не менее 8 мм
  - ✓ нельзя превышать скорость 3000 об./мин.

| REF/Номер  | ● Grano<br>○ Zrnitost<br>■ Ziarno<br>□ Зернистость | ● Anchura<br>○ Šírka<br>■ Szerokość<br>□ Ширина | l   |
|------------|--|---|-----|
| DF 15 100  | 100  | 50  | 100 |
| DF 15 150  | 150  | 50  | 100 |
| DF 15 200  | 200  | 50  | 100 |
| DF 15 300  | 300  | 50  | 100 |
| DF 15 400  | 400  | 50  | 100 |
| DF 15 600  | 600  | 50  | 100 |
| DF 15 1000 | 1000   | 50  | 100 |
| DF 15 2000 | 2000   | 50  | 100 |
| DF 15 3000 | 3000   | 50  | 100 |
| DF 15 4000 | 4000   | 50  | 100 |

**DF 30 ...**

- Lámina de diamante sobre una película de plástico flexible
- Diamantová fólie na pružném umelohmotném filmu
- Folia diamentowa na elastycznym podłożu plastikowym
- Алмазная фольга на гибкой пластмассовой пленке

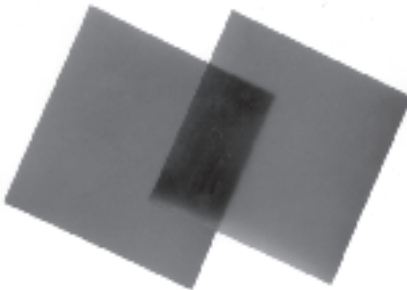

- **Características:**
  - ✓ Portador: poliamida
  - ✓ Tipo: A = estándar
  - ✓ B = autoadhesivo

- **Vlastnosti:**
  - ✓ Nosič: polyamid
  - ✓ Typ: A = standardní, B = samolepicí

- **Cechy:**
  - ✓ Nośnik: poliamid
  - ✓ Typ: A = standardowa B = samoprzylepna

- **Характеристики:**
  - ✓ Носитель: полиамид
  - ✓ Тип: A = стандартная B = самоклеющаяся

| REF/Номер   | ● Grano<br>○ Zrnitost<br>■ Ziarno<br>□ Зерн-ть | ● Tipo<br>○ Typ<br>■ Typ<br>□ Тип | ● Color de lámina<br>○ Barva fólie<br>■ Kolor folii<br>□ Цвет фольги | a x b     | ● Espesor<br>○ Tloušťka<br>■ Grubość<br>□ Толщина |
|-------------|--|-----------------------------------|--|-----------|---|
| DF 30 150 A | 150  | A                                 | ● naranja ○ oranžová ■ pomarańczowy □ оранжевый                      | 100 x 100 | ● 0,1   |
| DF 30 150 B | 150  | B                                 | ● naranja ○ oranžová ■ pomarańczowy □ оранжевый                      | 100 x 100 | ● 0,1   |
| DF 30 220 A | 220  | A                                 | ● verde ○ zelená ■ zielony □ зеленый                                 | 100 x 100 | ● 0,1   |
| DF 30 220 B | 220  | B                                 | ● verde ○ zelená ■ zielony □ зеленый                                 | 100 x 100 | ● 0,1   |

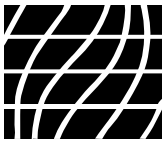

● Limado y pulido  
■ Szlifowanie i polerowanie

○ Broušení a leštění  
□ Опиловка и полировка

## DF 30 ...

- Lámina de diamante sobre una película de plástico flexible ○ Diamantová fólie na pružném umělohmotném filmu  
■ Folia diamentowa na elastycznym podłożu plastikowym □ Алмазная фольга на гибкой пластмассовой пленке

| REF/Номер     | ● Grano<br>○ Zrnitost<br>■ Ziarno<br>□ Зерн-ть | ● Tipo<br>○ Typ<br>■ Typ<br>□ Тип | ● Color de lámina<br>○ Barva fólie<br>■ Kolor folii<br>□ Цвет фольги | a x b     | ● Espesor<br>○ Tloušťka<br>■ Grubość<br>□ Толщина |
|---------------|--|-----------------------------------|--|-----------|---|
| DF 30 280 A   | 280  | A                                 | ● ocre ○ okrová ■ ochra □ охра                                       | 100 x 100 | 0,1   |
| DF 30 280 B   | 280  | B                                 | ● ocre ○ okrová ■ ochra □ охра                                       | 100 x 100 | 0,1   |
| DF 30 400 A   | 400  | A                                 | ● marrón ○ hnědá ■ brązowy □ коричневый                              | 100 x 100 | 0,1   |
| DF 30 400 B   | 400  | B                                 | ● marrón ○ hnědá ■ brązowy □ коричневый                              | 100 x 100 | 0,1   |
| DF 30 800 A   | 800  | A                                 | ● rojo oscuro ○ tmavě červená ■ ciemnoczerwony □ тем-красный         | 100 x 100 | 0,1   |
| DF 30 800 B   | 800  | B                                 | ● rojo oscuro ○ tmavě červená ■ ciemnoczerwony □ тем-красный         | 100 x 100 | 0,1   |
| DF 30 1500 A  | 1500   | A                                 | ● rojo claro ○ světle červená ■ jasnoczerwony □ свет-красный         | 100 x 100 | 0,1   |
| DF 30 1500 B  | 1500   | B                                 | ● rojo claro ○ světle červená ■ jasnoczerwony □ свет-красный         | 100 x 100 | 0,1   |
| DF 30 3000 A  | 3000   | A                                 | ● verde oscuro ○ tmavě zelená ■ ciemnozielony □ тем-зеленый          | 100 x 100 | 0,1   |
| DF 30 3000 B  | 3000   | B                                 | ● verde oscuro ○ tmavě zelená ■ ciemnozielony □ тем-зеленый          | 100 x 100 | 0,1   |
| DF 30 5000 A  | 5000   | A                                 | ● verde claro ○ světle zelená ■ jasnozielony □ свет-зеленый          | 100 x 100 | 0,1   |
| DF 30 5000 B  | 5000   | B                                 | ● verde claro ○ světle zelená ■ jasnozielony □ свет-зеленый          | 100 x 100 | 0,1   |
| DF 30 10000 A | 10 000   | A                                 | ● dorado ○ zlatá ■ złoty □ золотой                                   | 100 x 100 | 0,1   |
| DF 30 10000 B | 10 000   | B                                 | ● dorado ○ zlatá ■ złoty □ золотой                                   | 100 x 100 | 0,1   |

## DF 35 ...

- Kwik-Lap de Ferro-Tic  
■ Kwik-Lap od Ferro-Tic

- Kwik-Lap od Ferro-Tic  
□ Kwik-Lap из Ferro-Tic



## ● Características:

✓ Pantalla de nylon, revestida de granos de diamantes para el lapeado y pulido de acero, carburo, material no ferroso, vidrio y plásticos.

## ■ Cechy:

✓ Nylonowa siatka pokryta ziarnami diamentowymi, do docierania i polerowania stali, węglików, materiałów nieżelaznych, szkła i tworzyw sztucznych.

## ○ Vlastnosti:

✓ Nylonová síťka povlakovaná diamantovými zrny určená k lapování a leštění oceli, karbidů, neželezných materiálů, skla a plastů.

## □ Характеристики:

✓ Алмазные зерна на нейлоновой основе  
✓ для доводки и полировки стали, карбида, цветных металлов, стекла и пластмассы.

| REF/Номер  | ● Grano<br>○ Zrnitost<br>■ Ziarno<br>□ Зернистость | ● Anchura<br>○ Šířka<br>■ Szerokość<br>□ Ширина | l  |   |
|------------|--|---|----|---|
| DF 35 400  | 400  | 25  | 50 | 1 |
| DF 35 600  | 600  | 25  | 50 | 1 |
| DF 35 1200 | 1200   | 25  | 50 | 1 |



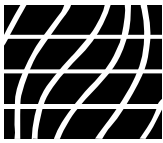

- Limado y pulido
- Szlifowanie i polerowanie

- Broušení a leštění
- Опиловка и полировка

## DF 40

- Kwik-Lap de Ferro-Tic, juego
- Kwik-Lap van Ferro-Tic, zestaw

- Kwik-Lap od Ferro-Tic, sada
- Kwik-Lap из Ferro-Tic, комплект



REF/Ном.  
DF 40

- **Características:**
- ✓ Juego de 1 pieza cada uno:  
DF 35 400, DF 35 600 y  
DF 35 1200

- **Vlastnosti:**
- ✓ Sada – po 1 kusu:  
DF 35 400, DF 35 600  
a DF 35 1200

- **Cechy:**
- ✓ Zestaw zawierający po 1 sztuce  
każdego artykułu: DF 35 400,  
DF 35 600 oraz DF 35 1200

- **Характеристики:**
- ✓ Комплект по 1 каждого:  
DF 35 400, DF 35 600 и DF  
35 1200

## PP 01

- Pastas de pulido para cepillos y discos de pulido y lapeado
- Pasty polerskie do tarcz, szczotek polerskich i docierających
- Leštící pasty pro leštící, lapovací kotouče & kartáče
- Полировальные пасты для полировочных и доводочных дисков и щеток



REF/Ном.   
PP 01 1 kg/kr

- **Características:**
- ✓ Composición abrasiva
- ✓ Adecuadas para metales no ferrosos, resina sintética y cuero

- **Vlastnosti:**
- ✓ Brusný přípravek
- ✓ Vhodný na neželezné kovy, syntetické pryskyřice a rohovinu

- **Cechy:**
- ✓ Produkt ścierny
- ✓ Przeznaczony do metali nieżelaznych, żywic syntetycznych i rogów

- **Характеристики:**
- ✓ Шлифовальный состав
- ✓ Используется для цветных металлов, синтетических смол и рога.

## PP 02

- Pastas de pulido para cepillos y discos de pulido y lapeado
- Pasty polerskie do tarcz, szczotek polerskich i docierających
- Leštící pasty pro leštící, lapovací kotouče & kartáče
- Полировальные пасты для полировочных и доводочных дисков и щеток



REF   
PP 02 1 kg/kr

- **Características:**
- ✓ Composición abrasiva, marrón
- ✓ Adecuadas para hierro, metales no ferrosos, resina sintética y cuero
- ✓ Mat.: Polvo Tripoli

- **Vlastnosti:**
- ✓ Hnědý brusný přípravek
- ✓ Vhodný na železo, neželezné kovy, syntetické pryskyřice a rohovinu
- ✓ Mat.: triplový prášek

- **Cechy:**
- ✓ Brązowy produkt ścierny
- ✓ Przeznaczony do żelaza, metali nieżelaznych, żywic syntetycznych i rogów
- ✓ Materiał: Łupek polerski

- **Характеристики:**
- ✓ Коричневый шлифов. состав
- ✓ Используется для цветных металлов, синтетических смол и рога
- ✓ Mat.: трипол



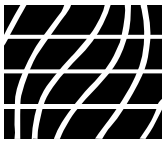

- Limado y pulido
- Szlifowanie i polerowanie

- Broušení a leštění
- Опиловка и полировка

## PP 03

- Pastas de pulido para cepillos y discos de pulido y lapeado
- Pasty polerskie do tarcz, szczotek polerskich i docierających
- Leštící pasty pro leštící, lapovací kotouče & kartáče
- Полировальные пасты для полировочных и доводочных дисков и щеток



- **Características:**
  - ✓ Composición abrasiva, blanca
  - ✓ Adecuadas para acero de alto grado, metales blandos, metales no ferrosos y piezas de plástico

- **Vlastnosti:**
  - ✓ Bílý brusný přípravek
  - ✓ Vhodný na vysoce jakostní oceli, měkké kovy, neželezné kovy a díly z umělých hmot

- **Cechy:**
  - ✓ Biały proszek ścierny
  - ✓ Przeznaczony do stali wysokiej jakości, metali miękkich, metali nieżelaznych i części z tworzyw sztucznych

- **Характеристики:**
  - ✓ Белый шлифовальный состав
  - ✓ Используется для высококоротной стали, мягких металлов, цветных металлов и пластмассовых частей

|          |         |
|----------|---------|
| REF/Ном. |         |
| PP 03    | 1 kg/kr |

## PP 04

- Pastas de pulido para cepillos y discos de pulido y lapeado
- Pasty polerskie do tarcz, szczotek polerskich i docierających
- Leštící pasty pro leštící, lapovací kotouče & kartáče
- Полировальные пасты для полировочных и доводочных дисков и щеток



- **Características:**
  - ✓ Composición de pulido, roja
  - ✓ Adecuadas para productos de metal, piezas cromadas, plata y aceros de alto grado

- **Vlastnosti:**
  - ✓ Červený leštící přípravek
  - ✓ Vhodný na kovové produkty, chromované díly, niklovou mosaz a vysoce jakostní oceli

- **Cechy:**
  - ✓ Czerwony produkt polerski
  - ✓ Przeznaczony do produktów metalowych, części chromowanych, argantanu i metali szlachetnych

- **Характеристики:**
  - ✓ Красный полиров. состав
  - ✓ Используется для металлических и хромированных изделий, аргента и высококоротной стали

|          |         |
|----------|---------|
| REF/Ном. |         |
| PP 04    | 1 kg/kr |

## PP 05

- Pastas de pulido para cepillos y discos de pulido y lapeado
- Pasty polerskie do tarcz, szczotek polerskich i docierających
- Leštící pasty pro leštící, lapovací kotouče & kartáče
- Полировальные пасты для полировочных и доводочных дисков и щеток



- **Características:**
  - ✓ Composición de pulido, verde
  - ✓ Adecuada para todos los metales y laminados prensados
  - ✓ Para afilar cuchillos

- **Vlastnosti:**
  - ✓ Zelený leštící přípravek
  - ✓ Vhodný na všechny kovy a lisované lamináty
  - ✓ Na ostření nožů

- **Cechy:**
  - ✓ Zielony produkt polerski
  - ✓ Przeznaczony do wszystkich metali i laminatów prasowanych
  - ✓ Do ostrzenia noży

- **Характеристики:**
  - ✓ Зеленый полиров. состав
  - ✓ Используется для всех металлов и прессованных ламинатов
  - ✓ Для затачивания ножей

|          |         |
|----------|---------|
| REF/Ном. |         |
| PP 05    | 1 kg/kr |

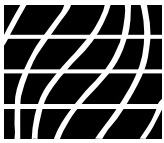

- Limado y pulido
- Szlifowanie i polerowanie

- Broušení a leštění
- Опиловка и полировка

## PP 06

- Pastas de pulido para cepillos y discos de pulido y lapeado
- Pasty polerskie do tarcz, szczotek polerskich i docierających
- Leštící pasty pro leštící, lapovací kotouče & kartáče
- Полировальные пасты для полировочных и доводочных дисков и щеток



|          |         |
|----------|---------|
| REF/Ном. |         |
| PP 06    | 1 kg/kr |

- **Características:**
  - ✓ Composición de pulido, azul
  - ✓ Particularmente adecuadas para acero inoxidable

- **Vlastnosti:**
  - ✓ Modrý leštící přípravek
  - ✓ Vhodný zejména na nerezavějící ocel

- **Cechy:**
  - ✓ Niebieski produkt polerski
  - ✓ Nadaje się zwłaszcza do stali nierdzewnej

- **Характеристики:**
  - ✓ Синий полировальный состав
  - ✓ Особенно подходит для нержавеющей стали

## PP 07

- Pastas de pulido para cepillos y discos de pulido y lapeado
- Pasty polerskie do tarcz, szczotek polerskich i docierających
- Leštící pasty pro leštící, lapovací kotouče & kartáče
- Полировальные пасты для полировочных и доводочных дисков и щеток



|          |         |
|----------|---------|
| REF/Ном. |         |
| PP 07    | 1 kg/kr |

- **Características:**
  - ✓ Composición de pulido súper-blanca
  - ✓ Adecuadas para plexiglás, plásticos, poliéster, plata y metales preciosos

- **Vlastnosti:**
  - ✓ Super bílý leštící přípravek
  - ✓ Vhodný na plexisklo, umělé hmoty, polyester, niklovou mosaz a drahé kovy

- **Cechy:**
  - ✓ Idealnie biały produkt polerski
  - ✓ Przeznaczony do pleksiglasu, tworzyw sztucznych, żywic poliestrowych, argantanu i metali szlachetnych

- **Характеристики:**
  - ✓ Ослепительно белый полировальный состав
  - ✓ Используется для оргстекла, пластмасс, полиэстера, аргентана и драгоцен. металлов

## PP 08

- Pastas de pulido para cepillos y discos de pulido y lapeado
- Pasty polerskie do tarcz, szczotek polerskich i docierających
- Leštící pasty pro leštící, lapovací kotouče & kartáče
- Pâtes de polissage pour meules de rodage, de polissage et brosses



|          |        |
|----------|--------|
| REF/Ном. |        |
| PP 08    | 750 ml |

- **Características:**
  - ✓ Pasta de pulido universal extra fina
  - ✓ Adecuada para aluminio y acrílicos

- **Vlastnosti:**
  - ✓ Extra jemná univerzální leštící pasta
  - ✓ Vhodná na hliník a akrylové pryskyřice

- **Cechy:**
  - ✓ Ekstra-drobnoziarnista Pasta polerska
  - ✓ Przeznaczona do aluminium i żywic akrylowych

- **Характеристики:**
  - ✓ Очень мелкая универсальная полировальная паста
  - ✓ Используется для алюминия и акрила

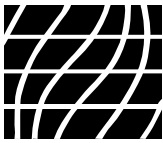

● Limado y pulido  
■ Szlifowanie i polerowanie

○ Broušení a leštění  
□ Опиловка и полировка

## DP 20

● Pasta de diamante  
■ Pasta diamentowa

○ Diamantová pasta  
□ Алмазная паста

**● Características:**

✓ Diamante natural, concentración pesada, base soluble de aceite-alcohol

**■ Cechy:**

✓ Zawiera naturalne ziarna diamentowe o wysokim stężeniu; na bazie olejowo-alkoholowej

**○ Vlastnosti:**

✓ Přírodní diamant, vysoká koncentrace, podklad rozpustný ve směsi oleje s alkoholem

**□ Характеристики:**

✓ Природный алмаз, высокая концентрация, на масляно-спиртовой растворимой основе..

| REF/Номер. | ● Tamaño de grano µm<br>○ Velikost zrna µm<br>■ Wielkość ziarna µm<br>□ Зерно мкм | ● Color de pasta<br>○ Barva pasty<br>■ Kolor Pasty<br>□ Цвет пасты          |        |
|------------|---|---|--------|
| DP 20 0,25 | 0,25  | ● gris ○ šedá ■ szary □ серый   | 5 gr/g |
| DP 20 1    | 1   | ● azul ○ modrá ■ niebieski □ синий  | 5 gr/g |
| DP 20 3    | 3   | ● verde ○ zelená ■ zielony □ зеленый  | 5 gr/g |
| DP 20 6    | 6   | ● amarillo ○ žlutá ■ żółty □ желтый   | 5 gr/g |
| DP 20 9    | 9   | ● rojo ○ červená ■ czerwony □ красный                                       | 5 gr/g |
| DP 20 12   | 12  | ● marrón claro ○ světle hnědá ■ jasnobrązowy □ свет.-коричн.                | 5 gr/g |
| DP 20 15   | 15  | ● marrón intermedio ○ středně hnědá ■ średniobrązowy □ средне-коричн.       | 5 gr/g |
| DP 20 23   | 23  | ● marrón oscuro ○ tmavě hnědá ■ ciemnobrązowy □ тем.-коричн.                | 5 gr/g |
| DP 20 30   | 30  | ● púrpura claro ○ světle purpurová ■ jasnopurpurowy □ свет.-фиолет.         | 5 gr/g |
| DP 20 50   | 50  | ● púrpura intermedio ○ středně purpurová ■ średniopurpurowy □ сред.-фиолет. | 5 gr/g |
| DP 20 70   | 70  | ● púrpura oscuro ○ tmavě purpurová ■ ciemnopurpurowy □ тем.-фиолет.         | 5 gr/g |
| DP 20 100  | 100   | ● violeta ○ fialová ■ fioletowy □ фиолетовый                                | 5 gr/g |

## DP 30

● Pasta de diamante  
■ Pasta diamentowa

○ Diamantová pasta  
□ Алмазная паста

**● Características:**

✓ Diamante sintético, concentración pesada, base soluble de aceite-alcohol

**■ Cechy:**

✓ Zawiera syntetyczne ziarna diamentowe o wysokim stężeniu; na bazie olejowo-alkoholowej

**○ Vlastnosti:**

✓ Syntetický diamant, vysoká koncentrace, podklad rozpustný ve směsi oleje s alkoholem

**□ Caractéristiques:**

✓ Diamant syntétique, très concentré, soluble dans l'huile et l'alcool.

| REF/Номер | ● Tamaño de grano µm<br>○ Velikost zrna µm<br>■ Wielkość ziarna µm<br>□ Зерно мкм | ● Color de pasta<br>○ Barva pasty<br>■ Kolor pasty<br>□ Цвет пасты   |        |
|-----------|---|--|--------|
| DP 30 3   | 3   | ● verde ○ zelená ■ zielony □ зеленый                                 | 5 gr/g |
| DP 30 6   | 6   | ● amarillo ○ žlutá ■ żółty □ желтый                                  | 5 gr/g |
| DP 30 9   | 9   | ● rojo ○ červená ■ czerwony □ красный                                | 5 gr/g |
| DP 30 12  | 12  | ● marrón claro ○ světle hnědá ■ jasnobrązowy □ свет.-коричн.         | 5 gr/g |
| DP 30 15  | 15  | ● marrón intermedio ○ středně hnědá ■ średniobrązowy □ сред.-коричн. | 5 gr/g |
| DP 30 23  | 23  | ● marrón oscuro ○ tmavě hnědá ■ ciemnobrązowy □ тем.-коричн.         | 5 gr/g |
| DP 30 30  | 30  | ● púrpura ○ purpurová ■ purpurowy □ фиолетовый                       | 5 gr/g |
| DP 30 50  | 50  | ● blanco ○ bílá ■ biały □ белый                                      | 5 gr/g |

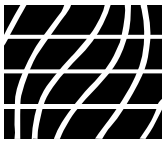

- Limado y pulido
- Szlifowanie i polerowanie

- Broušení a leštění
- Опиловка и полировка

**DP 25**

- Espray de diamante
- Spray diamentowy

- Diamantový sprej
- Алмазный спрей



| REF/Номеп  | ● Tamaño de grano µm<br>○ Velikost zrna µm<br>■ Wielkość ziarna µm<br>□ Зерно мкм | ● Color de pasta<br>○ Barva pasty<br>■ Kolor pasty<br>□ Цвет пасты    |          |
|------------|---|---|----------|
| DP 25 0,1  | 0,1   | ● blanco ○ bílá ■ biały □ белый                                       | 150 gr/g |
| DP 25 0,25 | 0,25  | ● gris ○ šedá ■ szary □ серый   | 150 gr/g |
| DP 25 1    | 1   | ● azul ○ modrá ■ niebieski □ синий                                    | 150 gr/g |
| DP 25 3    | 3   | ● verde ○ zelená ■ zielony □ зеленый                                  | 150 gr/g |
| DP 25 6    | 6   | ● amarillo ○ žlutá ■ żółty □ желтый                                   | 150 gr/g |
| DP 25 9    | 9   | ● rojo ○ červená ■ czerwony □ красный                                 | 150 gr/g |
| DP 25 12   | 12  | ● marrón claro ○ světle hnědá ■ jasnobrązowy □ свет.-коричн.          | 150 gr/g |
| DP 25 15   | 15  | ● marrón intermedio ○ středně hnědá ■ średniobrązowy □ средне-коричн. | 150 gr/g |
| DP 25 23   | 23  | ● marrón oscuro ○ tmavě hnědá ■ ciemnobrązowy □ тем.-коричн.          | 150 gr/g |
| DP 25 30   | 30  | ● púrpura claro ○ světle purpurová ■ jasnopurpurowy □ свет.-фиолет.   | 150 gr/g |

**Pulsar ...**

- Pasta de diamante
- Pasta diamentowa

- Diamantová pasta
- Алмазная паста

**● Características:**

- ✓ Diamante sintético, muy concentrado, base soluble de agua-aceite-alcohol, sin silicio
- ✓ Adecuada para acero inoxidable

**■ Cechy:**

- ✓ Zawiera syntetyczne ziarna diamentowe o wysokim stężeniu; na bazie wodno-olejowo-alkoholowej; nie zawiera silikonu.
- ✓ Nadaje się do stali nierdzewnej

**○ Vlastnosti:**

- ✓ Syntetický diamant, vysoká koncentrace, podklad rozpustný ve směsi vody a oleje s alkoholem, bez obsahu silikonu
- ✓ Vhodná na nerezavějící ocel

**□ Характеристики:**

- ✓ Синтетический алмаз, высокая концентрация, на водо-масло-спиртовой растворимой основе, без силикона
- ✓ Используется для нерж. стали

| REF/Номеп    | ● Tamaño de grano µm<br>○ Velikost zrna µm<br>■ Wielkość ziarna µm<br>□ Зерно мкм | ● Color de pasta<br>○ Barva pasty<br>■ Kolor pasty<br>□ Цвет пасты |         |
|--------------|---|--|---------|
| Pulsar 10 3  | 3   | ● verde ○ zelená ■ zielony □ зеленый                               | 10 gr/g |
| Pulsar 10 6  | 6   | ● amarillo ○ žlutá ■ żółty □ желтый                                | 10 gr/g |
| Pulsar 10 9  | 9   | ● rojo ○ červená ■ czerwony □ красный                              | 10 gr/g |
| Pulsar 10 15 | 15  | ● marrón ○ braun ■ brązowy □ коричневый                            | 10 gr/g |
| Pulsar 10 25 | 25  | ● azul ○ modrá ■ niebieski □ синий                                 | 10 gr/g |
| Pulsar 20 3  | 3   | ● verde ○ zelená ■ zielony □ зеленый                               | 20 gr/g |
| Pulsar 20 6  | 6   | ● amarillo ○ žlutá ■ żółty □ желтый                                | 20 gr/g |
| Pulsar 20 9  | 9   | ● rojo ○ červená ■ czerwony □ красный                              | 20 gr/g |
| Pulsar 20 15 | 15  | ● marrón ○ hnědá ■ brązowy □ коричневый                            | 20 gr/g |
| Pulsar 20 25 | 25  | ● azul ○ modrá ■ niebieski □ синий                                 | 20 gr/g |

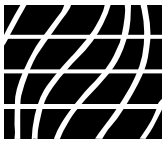

- Limado y pulido
- Szlifowanie i polerowanie

- Broušení a leštění
- Опиловка и полировка

## HP 20 ...

- Suspensión de diamante
- Zawiesina diamentowa

- Diamantová suspenze
- Алмазная суспензия



| REF/<br>Номер | <input checked="" type="checkbox"/> Tamaño de grano µm<br><input type="checkbox"/> Velikost zrna µm<br><input checked="" type="checkbox"/> Wielkość ziarna µm<br><input type="checkbox"/> Зерно мкм |          |
|---------------|---|----------|
| HP 201        | 1 - 2   | 50 ml/мл |
| HP 202        | 2 - 4   | 50 ml/мл |
| HP 203        | 4 - 8   | 50 ml/мл |
| HP 204        | 8 - 15  | 50 ml/мл |
| HP 205        | 15 - 30   | 50 ml/мл |
| HP 206        | 40 - 60   | 50 ml/мл |

**● Características:**

- ✓ Muy concentrado: soluble en agua, alta absorción de material eliminado.
- ✓ Para el acabado de superficie de carburo, cerámicas, matrices y herramientas de formación.

**○ Vlastnosti:**

- ✓ Vysoce koncentrovaný: rozpustný ve vodě, vysoká absorpce ubraného materiálu.
- ✓ Na dokončování povrchu karbidů, keramiky, razidel a formovacích nástrojů.

**■ Cechy:**

- ✓ Wysokie stężenie: Rozpuszczalna w wodzie, wysoka absorpcja usuwanego materiału.
- ✓ Do wykańczania powierzchni węglkowych, ceramicznych, matryc i narzędzi formierskich.

**□ Характеристики:**

- ✓ Высококонцентрированная, водорастворимая, большая степень поглощения снятого материала
- ✓ Для отделки поверхности твердых сплавов, керамики, пресс-форм и литейных форм.

## F 25/ F 125

- Disolvente
- Rozcieńczalnik

- Ředidlo
- Растворитель



| REF/Ном. |         |
|----------|---------|
| F 25     | 0,1 l/л |
| F 125    | 1,0 l/л |

**● Características:**

- ✓ Para disolver pastas de diamante solubles de aceite-alcohol, para enfriar y aumentar el corte libre de piedras de diamante y pulido en conexión con trabajo ultrasónico.

**○ Vlastnosti:**

- ✓ K ředění diamantových past rozpustných ve směsi oleje s alkoholem a na chlazení a zvýšení drsnosti diamantových a leštících kamenů ve spojení s ultrazvukovým obráběním.

**■ Cechy:**

- ✓ Do rozcieńczania rozpuszczalnych olejowo-alkoholowych past diamentowych oraz do chłodzenia i zwiększenia przyczepności kamieni diamentowych i polerskich w trakcie obróbki ultradźwiękowej.

**□ Характеристики:**

- ✓ Для растворения масло-спиртовых растворимых алмазных паст, а также для охлаждения и увеличения режущей способности алмазных и полировальных камней при ультразвуковой обработке.

## WK 35

- Aceite de lapeado y pulido
- Lep- en polijstolie

- Lapovací a leštící olej
- Доводочное и полировочное масло



| REF/Ном. |       |
|----------|-------|
| WK 35    | 1 l/л |

**● Características:**

- ✓ Adecuado para todas las piedras pulidoras y pasta de diamante PT

**○ Vlastnosti:**

- ✓ Vhodný pro všechny PT leštící kameny a diamantové pasty

**■ Cechy:**

- ✓ Nadaje się do wszystkich kamieni polerskich PT i past diamentowych

**□ Характеристики:**

- ✓ Используется для всех PT полировальных камней и алмазных паст.



- Limado y pulido
- Szlifowanie i polerowanie

- Broušení a leštění
- Опиловка и полировка

## BL 10

- Líquido de corte
- Płyn obróbkowy



|          |         |
|----------|---------|
| REF/Ном. |         |
| BL 10    | 3,8 л/л |

- Řezná kapalina
- Смазывающе-охлаждающая жидкость (СОЖ)

### ● Características:

- ✓ Limpia la piedra muy bien para impedir la carga, lubrica la superficie, deja un acabado excelente, inocuo para el medio ambiente, no es tóxico, biodegradable, no es inflamable, inhibidor de oxidación

### ○ Vlastnosti:

- ✓ Mimořádně účinně čistí kámen, a brání tak nanášení materiálu, maže povrch, zanechává vynikající kvalitu povrchu; je neškodná pro životní prostředí, nejedovatá, biologicky odbouratelná, nehořlavá, brání rezivění.

### ■ Cechy:

- ✓ Czyści kamień niezwykle dokładnie, zapobiegając zapychaniu, chłodzi i smaruje powierzchnię, pozostawia idealne wykończenie, przyjazny dla środowiska, nietoksyczny, podlega biodegradacji, niepalny, chroni przed powstawaniem rdzy

### □ Характеристики:

- ✓ Очень хорошо очищает камень для предотвращения нагрузки, смазывает поверхности, отлично полирует, не вредна для окружающей среды, не токсична, биоразлагаема, невоспламеняющаяся, антикоррозийная.

## OC ... - OC ... 90 - OC ... 120

- Varillas de empuje de bola Orbi-Cross para Orbi-Tip
- Popychacze kulkowe Orbi-Cross do Orbi-Tip

- Kuličkové tlačné tyče Orbi-Cross pro Orbi-Tip
- Тяги Orbi-Cross для Orbi-Tip

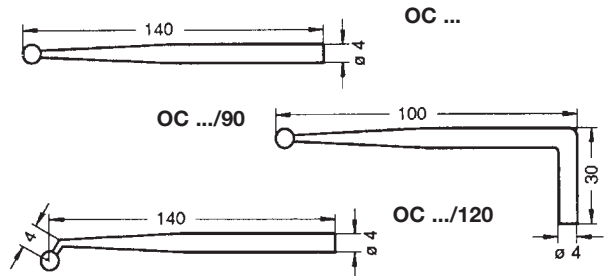

### ● Características:

- ✓ Las varillas de empuje de bola OC... están equipadas con una espiga en cruz en la cabeza de la bola que después de engancharse en la rótula de plástico partida de la cabeza pulidora, impide que la herramienta gire indebidamente.
- ✓ Mat.: Acero

### ○ Vlastnosti:

- ✓ Kuličkové tlačné tyče OC... jsou vybaveny příčným kolíkem u kulové hlavy, který po zaklapnutí do děleného plastového držáku lešticí hlavy zastaví nástroj a zabrání jeho nežádoucímu otáčení.
- ✓ Mat.: ocel

### ■ Cechy:

- ✓ Popychacze kulkowe OC... są wyposażone w kolek poprzeczny przy głowicy kulkowej, który po zaczepieniu o dzielone gniazdo kulowe z tworzywa sztucznego na głowicy polskiej zapobiega niepożądanemu skręcaniu narzędzia.
- ✓ Materiał: Stal

### □ Характеристики:

- ✓ В тягах OC... предусмотрена поперечная шпилька на шариковой головке, которая, после защелкивания в разрезном пластмассовом гнезде полировальной головки, предотвращает нежелательное кручение инструмента.
- ✓ Mat.: сталь

| REF/Ном.  | ● para tamaño |                | ● Vástago-Ø    |               |
|-----------|---------------|----------------|----------------|---------------|
|           | ○ na veľkosť  | ■ do wielkości | ○ Průměr dráku | ■ Ø Trzpienia |
|           | □ для размера | □ для размера  | □ Ø хвостов.   | □ Ø хвостов.  |
| OC 24     | 4             | 4              | 3,5            | 140           |
| OC 29     | 6             | 6              | 3,5            | 140           |
| OC 39     | 8             | 8              | 4              | 140           |
| OC 24 90  | 4             | 4              | 3,5            | 100           |
| OC 29 90  | 6             | 6              | 3,5            | 100           |
| OC 39 90  | 8             | 8              | 4              | 100           |
| OC 24 120 | 4             | 4              | 3,5            | 140           |
| OC 29 120 | 6             | 6              | 3,5            | 140           |
| OC 39 120 | 8             | 8              | 4              | 140           |



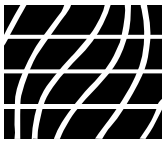

- Limado y pulido
- Szlifowanie i polerowanie

- Broušení a leštění
- Опиловка и полировка

## OT ... - OT ... 90 - OT ... 120

- Varillas de empuje de bola Orbi-Cross para Orbi-Tip
- Popychacze kulkowe Orbi-Cross do Orbi-Tip

- Kuličkové tlačné tyče Orbi-Cross pro Orbi-Tip
- Тяги Orbi-Cross для Orbi-Tip

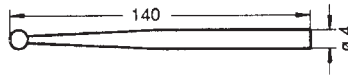

OT ...

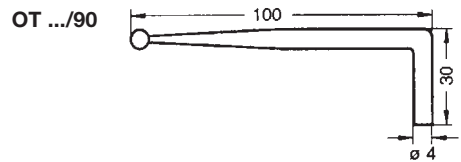

OT .../90

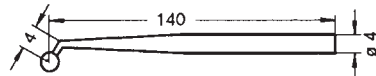

OT .../120

| REF/Номер | ● para tamaño<br>○ na velikost<br>■ do wielkości<br>□ для размера | ● Vástago-Ø<br>○ Průměr dřívku<br>■ Ø Trzpienia<br>□ Ø хвостов. | l   |
|-----------|---|---|-----|
| OT 24     | 4   | 3,5   | 140 |
| OT 29     | 6   | 3,5   | 140 |
| OT 39     | 8   | 4   | 140 |
| OT 24/90  | 4   | 3,5   | 100 |
| OT 29/90  | 6   | 3,5   | 100 |
| OT 39/90  | 8   | 4   | 100 |
| OT 24/120 | 4   | 3,5   | 140 |
| OT 29/120 | 6   | 3,5   | 140 |
| OT 39/120 | 8   | 4   | 140 |

- **Características:**
- ✓ Las varillas de empuje de bola OT... no llevan espiga en cruz
- ✓ Mat.: Acero

- **Vlastnosti:**
- ✓ Kuličkové tlačné tyče OT... nejsou vybaveny kolíkem.
- ✓ Mat.: ocel

- **Cechy:**
- ✓ Popychacz kulkowe OT... nie są wyposażone w kolek poprzeczny.
- ✓ Materiał: Stal

- **Характеристики:**
- ✓ В тягах OT... не предусмотрена поперечная шпилька.
- ✓ Mat.: сталь

## OTP ...

- Útiles de pulido/lapeado Orbi-Tip
- Orbi-Tip – nakładki do polerowania/docierania

- Orbi-Tip leštící/lapovací nástroje

- Полировочные/доводочные насадки Orbi-Tip

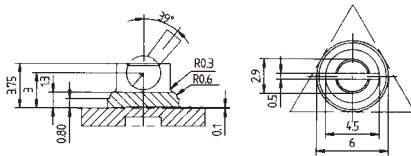

| REF/Номер | ● tamaño<br>○ velikost<br>■ rozmiar<br>□ размер | ● Forma<br>○ Form<br>■ Kształt<br>□ Форма | l  |
|-----------|---|---|----|
| OTP 41    | 4   | ■   | 50 |
| OTP 42    | 4   | ▲   | 50 |
| OTP 43    | 4   | ●   | 50 |
| OTP 61    | 6   | ■   | 50 |
| OTP 62    | 6   | ▲   | 50 |
| OTP 63    | 6   | ●   | 50 |
| OTP 81    | 8   | ■   | 50 |
| OTP 82    | 8   | ▲   | 50 |
| OTP 83    | 8   | ●   | 50 |

- **Características:**
- ✓ Los útiles están disponibles en 5 colores: verde, amarillo, rojo, marrón, azul
- ✓ ¡Cuando se piden útiles de lapeado, el color debe ser el mismo que el de la pasta de diamante!
- ✓ Mat.: Plástico

- **Vlastnosti:**
- ✓ Tyto nástroje se dodávají v 5 barvách: zelená, žlutá, červená, hnědá, modrá
- ✓ Při objednávání těchto lapovacích nástrojů by měla jejich barva odpovídat barvě diamantové pasty!
- ✓ Mat.: plast

- **Cechy:**
- ✓ Nakładki są dostępne w 5 kolorach: zielonym, żółtym, czerwonym, brązowym i niebieskim.
- ✓ Zamawiając nakładki do docierania należy pamiętać, że kolor powinien być dopasowany do pasty diamentowej!
- ✓ Materiał: plastik

- **Характеристики:**
- ✓ Насадки выполнены в 5 цветах: зеленый, желтый, красный, коричневый, синий.
- ✓ Если вы заказываете доводочные насадки, их цвет должен совпадать с цветом алмазной пасты!
- ✓ Mat.: Пластмасса



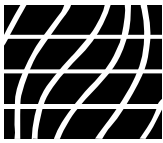

- Limado y pulido
- Szlifowanie i polerowanie

- Broušení a leštění
- Опиловка и полировка

## OTM ...

- Útiles de pulido/lapeado Orbi-Tip
- Orbi-Tip – nakładki do polerowania/docierania

- Orbi-Tip lešticí/lapovací nástroje
- Полировочные/доводочные насадки Orbi-Tip

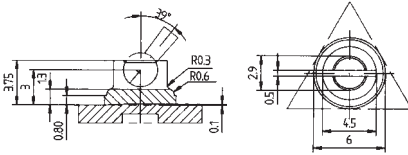

- **Características:**
  - ✓ Los útiles están disponibles en cinco colores: verde, amarillo, rojo, marrón, azul
  - ✓ ¡Cuando se piden útiles de lapeado, el color debe ser el mismo que el de la pasta de diamante!
  - ✓ Mat.: Latón

- **Vlastnosti:**
  - ✓ Tyto nástroje se dodávají v 5 barvách: zelená, žlutá, červená, hnědá, modrá
  - ✓ Při objednávání těchto lapovacích nástrojů by měla jejich barva odpovídat barvě diamantové pasty!
  - ✓ Mat.: mosaz

| REF/Номер | ● tamaño<br>○ Größen<br>■ rozmiar<br>□ размер | ● Forma<br>○ Form<br>■ Kształt<br>□ Форма |    |
|-----------|---|---|----|
| OTM 41    | 4   |   | 25 |
| OTM 42    | 4   |   | 25 |
| OTM 43    | 4   |   | 25 |
| OTM 61    | 6   |   | 25 |
| OTM 62    | 6   |   | 25 |
| OTM 63    | 6   |   | 25 |
| OTM 81    | 8   |   | 25 |
| OTM 82    | 8   |   | 25 |
| OTM 83    | 8   |   | 25 |

- **Cechy:**
  - ✓ Nakładki są dostępne w 5 kolorach: zielonym, żółtym, czerwonym, brązowym i niebieskim.
  - ✓ Zamawiając nakładki do docierania należy pamiętać, że kolor powinien być dopasowany do Pasty diamentowej!
  - ✓ Materiał: Mosiądz

- **Характеристики:**
  - ✓ Насадки выполнены в 5 цветах: зеленый, желтый, красный, коричневый, синий.
  - ✓ Если вы заказываете доводочные насадки, их цвет должен совпадать с цветом алмазной пасты!
  - ✓ Мат.: Латунь

## GKN ...

- Varilla pivote
- Patyczek przegubowy

- Тушinka s otočným čepem
- Поворотный стержень



| REF/Ном. | d | d1 |
|----------|---|----|
| GKN 6308 | 3 | 8  |
| GKN 6312 | 3 | 12 |
| GKN 6320 | 3 | 20 |
| GKN 6620 | 6 | 20 |

## ADK ...

- Cono de presión
- Stożek dociskowy

- Přitlačný kužel
- Нажимной конус

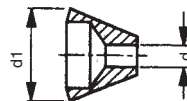

| REF/Ном. | d | d1 |
|----------|---|----|
| ADK 6308 | 3 | 8  |
| ADK 6312 | 3 | 12 |
| ADK 6320 | 3 | 20 |
| ADK 6620 | 6 | 20 |

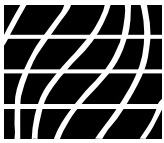

- Limado y pulido
- Szlifowanie i polerowanie

- Broušení a leštění
- Опиловка и полировка

**DMR ...**

- Anillo de lapeado de diamante
- Diamentowy pierścień do docierania



- Diamantový lapovací kroužek
- Алмазное доводочное кольцо

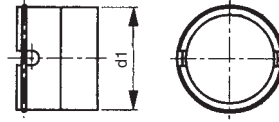

| REF/Ном. | d1 |
|----------|----|
| DMR 6308 | 8  |
| DMR 6312 | 12 |
| DMR 6320 | 20 |
| DMR 6620 | 20 |

- Características:
- ✓ Mat.: Diamante
- ✓ Tamaño de grano: D 151

- Vlastnosti:
- ✓ Mat.: Diamant
- ✓ Velikost zrna: D 151

- Cechy:
- ✓ Materiał: Diament
- ✓ Wielkość ziarna: 120/320 D 151

- Характеристики:
- ✓ Мат.: Алмаз
- ✓ Зернистость: D 151

**VGA**

- Diprofil, Varilla en ángulo
- Diprofil, przedłużacz kątowy



- Diprofil, úhlový prodlužovací díl
- Diprofil, Угловой удлинитель

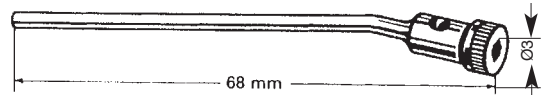

| REF/Ном. |
|----------|
| VGA      |

- Características:
- ✓ Para utilizarse con SEV

- Vlastnosti:
- ✓ K použití se SEV

- Cechy:
- ✓ Do użycia z SEV

- Характеристики:
- ✓ Используется с SEV

**SEV**

- Diprofil, Sujetador en ángulo
- Diprofil, popychacz kątowy



- Diprofil, úhlový držák
- Diprofil, Угловой держатель

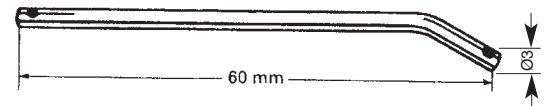

| REF/Ном. |
|----------|
| SEV      |

- Características:
- ✓ Para utilizarse con LAA, LAB

- Vlastnosti:
- ✓ K použití s LAA, LAB

- Cechy:
- ✓ Do użycia z LAA, LAB

- Характеристики:
- ✓ Используется с LAA, LAB

**LAA ...**

- Diprofil, Disco de lapeado en zapata con unión de bola
- Diprofil, lapovací kotouč na patce s kulovým kloubem
- Diprofil, tarcza docierająca na stopce ze złączem kulowym
- Diprofil, Доводочный диск на шарнирной подставке

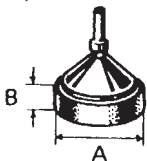

| REF/Ном. | Ø A x B | <ul style="list-style-type: none"> <li>● Herramientas de lapeado</li> <li>○ Lapovací nástroje</li> <li>■ Narzędzia do docierania</li> <li>□ Доводочные инструменты</li> </ul> |
|----------|---------|---|
| LAA 1 A  | 10 x 1  | <ul style="list-style-type: none"> <li>● hierro fundido</li> <li>○ litina</li> <li>■ żeliwo</li> <li>□ чугуn</li> </ul>   |

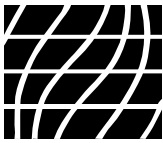

● Limado y pulido  
■ Szlifowanie i polerowanie

○ Broušení a leštění  
□ Опиловка и полировка

**LAA ...**

● Diprofil, Disco de lapeado en zapata con unión de bola ○ Diprofil, lapovací kotouč na patce s kulovým kloubem  
■ Diprofil, tarcza docierająca na stopce ze złączem kulowym □ Diprofil, Доводочный диск на шарнирной подставке

| REF/Ном. | Ø A x B  | ● Herramientas de lapeado<br>○ Lapovací nástroje<br>■ Narzędzia do docierania<br>□ Доводочные инструменты |                 |               |                  |
|----------|----------|---|-----------------|---------------|------------------|
| LAA 2 A  | 10 x 1   | ● cobre   | ○ měď           | ■ miedź       | □ медь           |
| LAA 3 A  | 10 x 1   | ● plomo duro  | ○ tvrdé olovo   | ■ ołów twardy | □ твердый свинец |
| LAA 4 A  | 10 x 1,5 | ● fibra   | ○ umělá vlákna  | ■ włókno      | □ волокно        |
| LAA 5 A  | 10 x 1,5 | ● madera de balsa   | ○ balzové drevo | ■ balsa       | □ бальза         |
| LAA 6 A  | 10 x 3   | ● corcho  | ○ korek         | ■ korek       | □ пробка         |
| LAA 7 A  | 10 x 3   | ● fieltro   | ○ plst          | ■ filc        | □ войлок         |

**LAB ...**

● Diprofil, Disco de lapeado en zapata con unión de bola ○ Diprofil, lapovací kotouč na patce s kulovým kloubem  
■ Diprofil, tarcza docierająca na stopce ze złączem kulowym □ Diprofil, Хонинговочный диск на шарнирной подставке

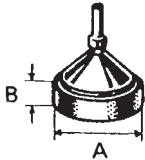

\* ● blando ○ měkký ■ miękki □ мягкий  
\*\* ● duro ○ tvrdý ■ twardy □ твердый

| REF/Ном.  | Ø A x B | ● Herramientas de afilado<br>○ Honovací nástroje<br>■ Narzędzia do wygładzania<br>□ Хонинговочные инструменты |               |               |                     | ● Grano<br>○ Zrnitost<br>■ Ziarno<br>□ Зернистость |
|-----------|---------|---|---------------|---------------|---------------------|--|
| LAB 1 A 3 | 10 x 4  | ● crystolon   | ○ Crystolon   | ■ crystolon   | □ кристолон         | 280*   |
| LAB 2 A 3 | 10 x 2  | ● India   | ○ Indie       | ■ Indie       | □ Индия             | 280**  |
| LAB 3 A 1 | 10 x 2  | ● Arkansas  | ○ Arkansas    | ■ Arkansas    | □ Арканзас          | 600**  |
| LAB 5 A 2 | 10 x 3  | ● Goma abrasiva   | ○ Tvřená pryž | ■ Guma twarda | □ Абразивная резина |  |

**R 091**

● Portadores  
■ Nośniki

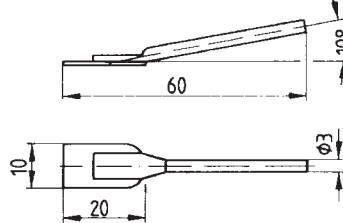

○ Nosné nástroje  
□ Переносное устройство

**● Características:**

✓ Para láminas de diamante, placas abrasivas y fieltros auto-adhesivos

**■ Cechy:**

✓ Do samoprzylepnych folii diamentowych, płytek ściernych i filcu

**○ Vlastnosti:**

✓ Na samolepicí diamantové fólie, brusné destičky a plst

**□ Характеристики:**

✓ Для самоклеющейся алмазной фольги, шлифовальных войлочных плит

| REF/Ном. |    |
|----------|----|
| R 091    | 10 |

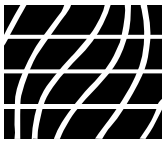

- Limado y pulido
- Szlifowanie i polerowanie

- Broušení a leštění
- Опиловка и полировка

## R 093

- Portadores
- Nośniki

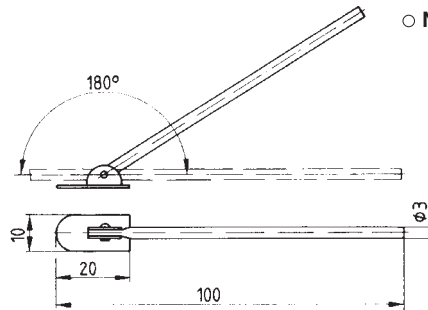

- Nosné nástroje
- Переносное устройство

● **Características:**

- ✓ Láminas de diamante, placas abrasivas y placas de fieltro auto-adhesivas

■ **Cechy:**

- ✓ Do samoprzylepnych folii diamentowych, płytek ściernych i płytek filcowych

○ **Vlastnosti:**

- ✓ Na samolepicí diamantové fólie, brusné destičky a plstěné destičky

□ **Характеристики:**

- ✓ Для самоклеющейся алмазной фольги, шлифовальных войлочных плит

|          |   |
|----------|---|
| REF/Ном. |   |
| R 093    | 3 |

## R 094

- Extensiones
- Przedłużki

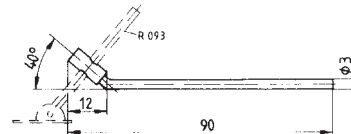

- Prodlužování nástavce
- Удлинитель

|          |   |
|----------|---|
| REF/Ном. |   |
| R 094    | 2 |

## R ...

- Abrasivo auto-adhesivo
- Samoprzylepne, ściernie

- Samolepicí brusné destičky
- Самоклеющиеся шлифовальные наконечники

| REF   | ● Grano       | ● Anchura     |        |
|-------|---------------|---------------|--------|
|       | ○ Zrnitost    | ○ Šírka       |        |
|       | ■ Ziarno      | ■ Szerokość I |        |
|       | □ Зернистость | □ Ширина      |        |
| R 061 | 180           | 10            | 20 100 |
| R 062 | 240           | 10            | 20 100 |
| R 063 | 280           | 10            | 20 100 |
| R 064 | 320           | 10            | 20 100 |
| R 065 | 400           | 10            | 20 100 |
| R 066 | 600           | 10            | 20 100 |
| R 067 | 800           | 10            | 20 100 |
| R 068 | 1000          | 10            | 20 100 |
| R 069 | 1200          | 10            | 20 100 |



● **Características:**

- ✓ Mat.: Corindón

■ **Cechy:**

- ✓ Materiał: Korund

○ **Vlastnosti:**

- ✓ Mat.: korund

□ **Характеристики:**

- ✓ Мат.: корунд



- Limado y pulido
- Szlifowanie i polerowanie

- Broušení a leštění
- Опиловка и полировка

## R 071

- Puntas de fieltro auto-adhesivas
- Samoprzylepne płytki filcowe

- Samolepicí plstěné destičky
- Самоклеющиеся войлочные наконечники

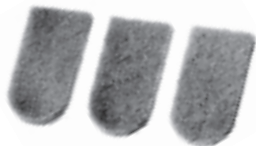

| REF/Ном. | ● Anchura<br>○ Šírka<br>■ Szerokość<br>■ Ширина | l  |    |
|----------|---|----|----|
| R 071    | 20  | 10 | 50 |

- Características:**
- ✓ Mat.: Filtro, dureza H 3

- Vlastnosti:**
- ✓ Mat.: plst, tvrdost H 3

- Cechy:**
- ✓ Materiał: Filc, twardość H 3

- Характеристики:**
- ✓ Mat.: войлок, твердость H 3

## R 095 ...

- Portadores
- Nośniki

- Nosné nástroje
- Переносные устройства



- Características:**
- ✓ Mat.: Plexiglás
- ✓ Láminas de diamante auto-adhesivas, ver página 3c-9

- Vlastnosti:**
- ✓ Mat.: plexisklo
- ✓ Samolepicí diamantové fólie viz strana 3c-9

- Cechy:**
- ✓ Materiał: Pleksiglas
- ✓ Samoprzylepne folie diamentowe, patrz strona 3c-9

- Характеристики:**
- ✓ Mat.: оргстекло
- ✓ Самоклеющаяся алмазная фольга см. 3c-9

| REF/Номер | ● Anchura<br>○ Šírka<br>■ Szerokość<br>■ Ширина | ● Vástago-Ø<br>○ Průměr dráku<br>■ Ø Trzpienia<br>■ Ø хвостов. | l  | ● Longitud total<br>○ Celková délka<br>■ Długość całkowita<br>■ Общая длина |   |
|-----------|---|--|----|---|---|
| R 095 10  | 10  | 3  | 25 | 100   | 1 |
| R 095 15  | 15  | 3  | 25 | 100   | 1 |
| R 095 20  | 20  | 3  | 25 | 100   | 1 |

## RS 095 ...

- Placas abrasivas auto-adhesivas
- Samoprzylepne płytki ściernie

- Samolepicí brusné proužky
- Самоклеющиеся шлифовальные листы



- Características:**
- ✓ Mat.: Corindón
- ✓ Adecuadas para R 095

- Vlastnosti:**
- ✓ Mat.: korund
- ✓ Vhodné pro R 095

- Cechy:**
- ✓ Materiał: Korund
- ✓ Odpowiednie do R 095

- Характеристики:**
- ✓ Mat.: Корунд
- ✓ Используется для R 095

| REF/Номер | ● Anchura<br>○ Šírka<br>■ Szerokość<br>■ Ширина | l   | ● Grano ○ Zrnitost ■ Ziarno ■ Зернистость |     |     |     |     |    |
|-----------|---|-----|---|-----|-----|-----|-----|----|
|           |   |     | 180                                       | 240 | 320 | 400 | 600 |    |
| RS 095 10 | 10  | 100 | ✓   | ✓   | ✓   | ✓   | ✓   | 30 |
| RS 095 15 | 15  | 100 | ✓   | ✓   | ✓   | ✓   | ✓   | 30 |
| RS 095 20 | 20  | 100 | ✓   | ✓   | ✓   | ✓   | ✓   | 30 |



- Limado y pulido
- Szlifowanie i polerowanie

- Broušení a leštění
- Опиловка и полировка

**RF 095 ...**

- Placas de fieltro auto-adhesivas
- Samoprzylepne płytki filcowe

- Samolepicí plstěné proužky
- Самоклеющиеся войлочные листы



| REF/Ном.  | ● Anchura<br><input type="checkbox"/> Šířka<br><input checked="" type="checkbox"/> Szerokość<br><input type="checkbox"/> Ширина | ● Espesor<br><input type="checkbox"/> Tloušťka<br><input checked="" type="checkbox"/> Grubość<br><input type="checkbox"/> Толщина | I  |    |
|-----------|---|---|----|----|
| RF 095 10 | 10  | 2   | 80 | 20 |
| RF 095 15 | 15  | 2   | 80 | 20 |
| RF 095 20 | 20  | 2   | 80 | 20 |

- **Características:**
- ✓ Mat.: Fieltro, dureza H 3
- ✓ Adecuadas para **R 095**

- Vlastnosti:**
- ✓ Mat.: plst, tvrdost H 3
- ✓ Vhodné pro **R 095**

- **Cechy:**
- ✓ Materiał: Filc, twardość H 3
- ✓ Odpowiednie do **R 095**

- Характеристики:**
- ✓ Мат.: войлок, твердость H 3
- ✓ Используется для **R 095**

**FP ...**

- Felt sticks
- Patyczki filcowe

- Plstěné tyčinky
- Войлочные бруски



| REF/Ном. | ● Dimensiones Anch. x Alt. x Long.<br><input type="checkbox"/> Rozměry Š x V x D<br><input checked="" type="checkbox"/> Wymiary Szer. x Wys. x Dł.<br><input type="checkbox"/> Размеры Ш x В x Д |    |
|----------|--|----|
| FP 0645  | 6 x 6 x 100 / 45°  | 20 |
| FP 0606  | 6 x 6 x 150  | 20 |
| FP 1010  | 10 x 10 x 150  | 20 |
| FP 1313  | 13 x 13 x 150  | 20 |

- **Características:**
- ✓ Mat.: Fieltro, dureza H 3
- ✓ Soporte para pastas de diamante

- Vlastnosti:**
- ✓ Mat.: plst, tvrdost H 3
- ✓ Nosic na diamantové pasty

- **Cechy:**
- ✓ Materiał: Filc, twardość H3
- ✓ Przeznaczony do past diamentowych

- Характеристики:**
- ✓ Мат.: войлок, твердость H 3
- ✓ Переносное приспособление для алмазных паст

**FL ...**

- Varillas de fieltro fijas
- Patyczki filcowe, zamocowane

- Plstěné tyčinky upevněné
- Войлочные бруски, закрепленные



| REF/Ном. | ● Dimensiones Anch. x Alt. x Long.<br><input type="checkbox"/> Rozměry Š x V x D<br><input checked="" type="checkbox"/> Wymiary Szer. x Wys. x Dł.<br><input type="checkbox"/> Размеры Ш x В x Д |   |
|----------|--|---|
| FL 14    | 6 x 6 x 40   | 1 |
| FL 38    | 10 x 10 x 40   | 1 |
| FL 12    | 12 x 12 x 40   | 1 |

- **Características:**
- ✓ Mat.: Fieltro, dureza H 3
- ✓ Varillas de fieltro en ángulo de corte final de 45° montadas en los vástagos de 3 mm

- Vlastnosti:**
- ✓ Mat.: plst, tvrdost H 3
- ✓ Plstěné tyčinky s koncem seřiznutým pod úhlem 45° nasazené na 3mm dřívku

- **Cechy:**
- ✓ Materiał: Filc, twardość H 3
- ✓ Patyczki filcowe ścięte pod kątem 45°, zamocowane na trzonku 3 mm

- Характеристики:**
- ✓ Мат.: войлок, твердость H 3
- ✓ Войлочные бруски со срезом под 45° закреплены на хвостовике длиной 3 мм

**RP 12**

- Cepillo de limpieza
- Szczotka czyszcząca

- Čistící štětec
- Чистящая кисточка



| REF/Ном. |
|----------|
| RP 12    |

- **Características:**
- ✓ Mat.: pelo de cabra
- ✓ Longitud total: 180 mm
- ✓ Longitud de las cerdas: 35 mm

- Vlastnosti:**
- ✓ Mat.: koží srst
- ✓ Celková délka: 180 mm
- ✓ Délka chlupu: 35 mm

- **Cechy:**
- ✓ Materiał: włosie kozie
- ✓ Długość całkowita: 180 mm
- ✓ Długość włosia: 35 mm

- Характеристики:**
- ✓ Мат.: щетина козла
- ✓ Общая длина: 180 мм
- ✓ Длина щетинок: 35 мм

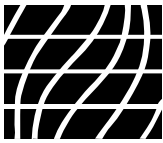

● Limado y pulido  
■ Szlifowanie i polerowanie

○ Broušení a leštění  
□ Опиловка и полировка

## LP ...

● Barras de lapeado y pulido  
■ Pręty do docierania i polerowania

○ Laporovací a lešticí tyčinky  
□ Доводочные и полировочные бруски

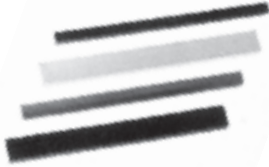

● Características:  
✓ Soporte para pastas de diamante

○ Vlastnosti:  
✓ Nosic na diamantové pasty

■ Cechy:  
✓ Przeznaczony do past diamentowych

□ Характеристики:  
✓ Переносное приспособление для алмазных паст

| REF/Ном. | ● Grano µm<br>○ Zrnitost<br>■ Ziarno<br>□ Зерн-ть | ● Dimensiones<br>○ Rozmery<br>■ Wymiary<br>□ Размеры | l   | ● Material<br>○ Materiál<br>■ Materiál<br>□ Материал                       |    |
|----------|---|--|-----|--|----|
| LP 10 5  | 6 - 15  | Ø 5  | 150 | ● plexiglass ○ Plexisklo ■ plexiglas □ оргстекло                           | 10 |
| LP 10 10 | 6 - 15  | Ø 10   | 150 | ● plexiglass ○ Plexisklo ■ plexiglas □ оргстекло                           | 10 |
| LP 10 7  | 6 - 15  | 4 x 7  | 150 | ● plexiglass ○ Plexisklo ■ plexiglas □ оргстекло                           | 10 |
| LP 10 15 | 6 - 15  | 4 x 15   | 150 | ● plexiglass ○ Plexisklo ■ plexiglas □ оргстекло                           | 10 |
| LP 10 20 | 6 - 15  | 4 x 20   | 150 | ● plexiglass ○ Plexisklo ■ plexiglas □ оргстекло                           | 10 |
| LP 12 7  | 6 - 30  | 5 x 7  | 150 | ● madera laminada ○ laminované drevo ■ drewno laminowane □ слоист. древес. | 10 |
| LP 12 15 | 6 - 30  | 5 x 15   | 150 | ● madera laminada ○ laminované drevo ■ drewno laminowane □ слоист. древес. | 10 |
| LP 12 20 | 6 - 30  | 5 x 20   | 150 | ● madera laminada ○ laminované drevo ■ drewno laminowane □ слоист. древес. | 10 |
| LP 14 5  | 6 - 9   | Ø 5  | 150 | ● madera dura ○ tvrdé drevo ■ drewno twarde □ твер. древес.                | 10 |
| LP 14 10 | 6 - 9   | Ø 10   | 150 | ● madera dura ○ tvrdé drevo ■ drewno twarde □ твер. древес.                | 10 |
| LP 14 7  | 6 - 9   | 4 x 7  | 150 | ● madera dura ○ tvrdé drevo ■ drewno twarde □ твер. древес.                | 10 |
| LP 14 15 | 6 - 9   | 4 x 15   | 150 | ● madera dura ○ tvrdé drevo ■ drewno twarde □ твер. древес.                | 10 |
| LP 14 20 | 6 - 9   | 4 x 20   | 150 | ● madera dura ○ tvrdé drevo ■ drewno twarde □ твер. древес.                | 10 |
| LP 15 3  | 3 - 9   | Ø 3  | 150 | ● madera mediana ○ strední drevo ■ drewno średniotwarde □ средняя древес.  | 10 |
| LP 16 5  | 3   | Ø 5  | 150 | ● madera blanda ○ mekké drevo ■ drewno miękkie □ мягкая древес.            | 10 |
| LP 16 10 | 3   | Ø 10   | 150 | ● madera blanda ○ mekké drevo ■ drewno miękkie □ мягкая древес.            | 10 |
| LP 16 7  | 3   | 4 x 7  | 150 | ● madera blanda ○ mekké drevo ■ drewno miękkie □ мягкая древес.            | 10 |
| LP 16 15 | 3   | 4 x 15   | 150 | ● madera blanda ○ mekké drevo ■ drewno miękkie □ мягкая древес.            | 10 |
| LP 16 20 | 3   | 4 x 20   | 150 | ● madera blanda ○ mekké drevo ■ drewno miękkie □ мягкая древес.            | 10 |



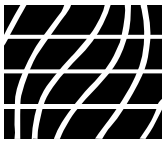

- Limado y pulido
- Szlifowanie i polerowanie

- Broušení a leštění
- Опиловка и полировка

## C 126

- Limpiador de molde
- Środek czyszczący do form wtryskowych

**● Características:**

- ✓ **C 126** es un limpiador especial para eliminar residuos de resina y goma, depósitos de plástico como PVC, PA, PI, PU, y acrilatos. Aplicaciones: limpieza de moldes de plástico, boquillas de inyección y embutición, eliminación de residuos de adhesivo, laca y alquitrán. El efecto de limpieza puede acelerarse calentando a 80° C las piezas que van a tratarse.
- ✓ El producto es muy biodegradable.

**■ Cechy:**

- ✓ **C 126** specjalny środek czyszczący do usuwania resztek żywic i gumy, pozostałości PCV, PA, PI, PU i akryli. Zastosowania: czyszczenie matryc do tworzywa sztucznego, dysz wtryskowych i wytlaczających, usuwanie resztek kleju, lakieru i smoły. Efektywność czyszczenia można zwiększyć poprzez podgrzanie czyszczonych części do temperatury 80° C.
- ✓ Produkt podlega biodegradacji.

**○ Vlastnosti:**

- ✓ **C 126** je speciální čisticí prostředek na odstraňování zbytků plastů a pryže, usazenin umělých hmot jako PVC, PA, PI, PU a akrylátů. Použití: čištění forem na plasty, vstřikovacích trysek, odstranění přilnavých zbytků, laků a dehtu. Čisticí účinek lze zvýšit ohřevem části, které budou ošetřeny, na 80 °C.
- ✓ Produkt je snadno biologicky odbouratelný.

**□ Характеристики:**

- ✓ **C 126** специальный очиститель для удаления остатков смол и каучука, отложений ПВХ, ПА, ПИ, ПУ и акрилатов. Очистка литейных форм, впрыскных и распылительных форсунок, фильер, удаление клеевых остатков, лаков и смолы. Эффект очистки можно усилить путем нагревания обрабатываемых изделий до 80°.
- ✓ Продукт хорошо проходит процесс биологического распада.

REF/Номер



C 126

500 ml/mln

## C 100

- Agente anticorrosión (transparente)
- Środek antykorozyjny (bezbarwny)

**● Características:**

- ✓ **C 100** proporciona una eficaz película protectora en todas las partes metálicas que deben protegerse contra el óxido. Las superficies o piezas metálicas se rocían, protegiéndolas permanentemente contra el óxido. **C 100** es transparente y no agresivo. Puede ser eliminado por cualquier disolvente así como por gasolina, grasa bencina o un disolvente de grasa **C 120**.

**■ Cechy:**

- ✓ **C 100** tworzy warstwę na wszystkich częściach metalowych, która chroni skutecznie przed rdzą. Pokryte powierzchnie metalowe są trwale zabezpieczone przed utlenianiem. **C 100** jest bezbarwny i nieagresywny. Można go usunąć dowolnym rozpuszczalnikiem, a także benzyną, benzenem lub odtłuszczaczem **C 120**.

**○ Vlastnosti:**

- ✓ **C 100** vytváří účinný ochranný film na všech kovových dílech, které je třeba chránit před rzi. Kovové povrchy dílů se postříkají a poté jsou trvale chráněny před oxidací. **C 100** je čirá a neagresivní látka. Lze ji odstranit libovolným rozpouštědlem a také benzínem, benzenem nebo rozpouštědlem na tuhy **C 120**.

**□ Характеристики:**

- ✓ **C 100** образует эффективную защитную пленку от ржавчины на всех металлических деталях. Спрей распыляется на металлические поверхности или изделия, обеспечивая постоянную защиту от окисления. **C 100** прозрачное и неагрессивное вещество. Удаляется любым растворителем, а также бензином, бензолом или растворителем жиров **C 120**.

- ¡Cantidades especiales a solicitud!

- Zvláštní množství na požadavek!

- Specjalne ilości są dostępne na życzenie!

- Упаковка в банки под заказ!

REF/Номер



C 100

400 ml/mln

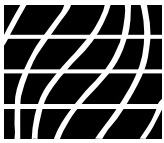
**C 106**● **Agente anticorrosión Mold Saver**■ **Mold Saver – środek konserwujący do form**○ **Antikoroziní konzervační přípravek na formy**□ **Антикоррозионное вещество для защиты форм**● **Características:**

✓ **C 106** proporciona alta protección de piezas rectificadas y pulidas, moldes de inyección, etc., tanto para almacenamiento como para transporte local. La película delgada, parecida a la cera, que queda después del rociado es sólida cuando envejece, no se rasga ni desprende resina y es casi inmune a los vapores, gases y sales. Debido a la baja viscosidad, las piezas inaccesibles pueden humedecerse y protegerse de forma fiable. **C 106** no contiene ni cloro ni nitrito ni bario y cumple con la especificación PV 52.02 de VW y es fácil de eliminar incluso después de un largo período de almacenamiento.

○ **Vlastnosti:**

✓ **C 106** poskytuje vysokou ochranu základních a leštěných standardních dílů, vstřikovacích forem atd., a to během skladování i během místní přepravy. Tenký film podobný vosku, který ulpí na povrchu po postříkání, je stabilní i při stárnutí, nestírá se ani nepolymerizuje a je téměř neprostupný pro páry, plyny, výpary a soli. Vzhledem k nízké viskozitě lze spolehlivě nanést a chránit i nepřístupná místa. Chrání spolehlivě i díly při elektroerozivním obrábění. **C 106** neobsahuje chlór, dusitany ani barium a podle specifikace VW PV 52.02 lze tento přípravek snadno odstranit i po dlouhém skladování. Přípravek lze snadno odstranit pomocí C120.

■ **Cechy:**

✓ **C 106** zapewnia bardzo dobrą ochronę szlifowanych i polerowanych części standardowych, form wtryskowych itp., zarówno na czas składowania, jak i transportu. Cienka, przypominająca wosk warstwa, która pozostaje po natrykiwaniu, starzeje się równomiernie, nie rozdziera się i nie wydziela żywiczanu, a ponadto niemalże nie przepuszcza oparów, gazów, pary i soli. Dzięki jego niskiej lepkości, można pokryć i zabezpieczyć części niedostępne. **C 106** nie zawiera chloru, azotynu i baru, a ponadto jest zgodny ze specyfikacją VW PV 52.02 i może być łatwo usunięty nawet po długim okresie składowania.

□ **Характеристики:**

✓ **C 106** обеспечивает высокую степень защиты шлифованных и полированных стандартных изделий, литейных пресс-форм и т.д. во время хранения и транспортировки по месту. Тонкая воскоподобная пленка, которая остается после распыления, не засыхает, не задирается или резинирует и практически не пропускает испарения, газы, пар или соли. Благодаря низкой вязкости надежно увлажняются и защищаются недоступные места. **C 106** не содержит хлорных, нитридных и бариевых соединений, и, согласно VW спецификация PV 52.02, легко удаляется даже после длительного хранения на складе.

● ¡Cantidades especiales a solicitud!

○ Zvláštní množství na požadavek!

■ Specjalne ilości są dostępne na życzenie!

□ Другой объем под заказ!

REF/Номер

**C 106**

500 ml/ml

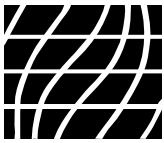

- Limado y pulido
- Szlifowanie i polerowanie

- Broušení a leštění
- Опиловка и полировка

## C 120

- Disolvente de grasa
- Odftuszczacz

**● Características:**

✓ **C 120** ablanda los revestimientos de aceite grasa para que puedan eliminarse fácilmente. En el caso de una gran acumulación de residuos quizá sea necesario rociar otra vez después de pasar un trapo. El disolvente de grasa **C120** es especialmente adecuado para limpiar piezas metálicas antes de trabajo de vertido, encolado, barnizado o de algún otro tipo. También puede utilizarse para eliminar el color de marca **C 130** pero no es adecuado para el tratamiento de superficies barnizadas, gomas y piezas aislantes.

**■ Cechy:**

✓ **C 120** rozpuszcza zabrudzenia olejowe i tłuszczowe, co pozwala łatwo je usunąć. Trudniejsze zabrudzenia wymagają powtórnego naniesienia środka po przetarciu. Odftuszczacz **C 120** wykorzystuje się głównie do oczyszczania części metalowych przed wtryskiem, klejeniem, lakierowaniem, itd. Można go również wykorzystywać do usuwania farby do znakowania **C 130**, ale nie nadaje się do obróbki powierzchni lakierowanych, gumowych i izolacyjnych.

**○ Vlastnosti:**

✓ **C 120** změkčuje nánosy oleje a tuků, takže je lze snadno odstranit. U silných nánosů může být nutné znovu je po setření postříkat. Rozpouštědlo tuků **C 120** je velmi vhodné zejména k čištění kovových dílů před odléváním, lepením, natíráním nebo jinými pracemi. Lze ho použít také k odstranění značkovací barvy **C 130**, ale není vhodný k ošetření lakovanych povrchů, pryže ani izolačních dílů.

**□ Характеристики:**

✓ **C 120** размягчает масляные и жировые загрязнения, позволяя легко их удалять. Твердые остатки требуют повторного нанесения спрея после протирания. Растворитель жиров **C 120** используется, в частности, для очистки металлических частей перед заливкой, склеиванием, лакированием и т.д. Его также можно использовать для удаления цветных маркировок **C 130**, однако он не подходит для обработки лакированных поверхностей, резиновых и изолирующих частей.

REF/Номер



C 120

500 ml/ml

## C 110

- Aceite disolvente de óxido
- Olejowy oddzwiazacz

**● Características:**

✓ **C 110** afloja tornillos, tuercas o juntas ligeramente oxidadas o muy agarrotadas y elimina incluso películas espesas de óxido en piezas metálicas. Diversos aditivos aseguran un alto efecto de lubricación y protección permanente contra el óxido.

✓ Elimina los chirridos.

**■ Cechy:**

✓ **C 110** luzuje nieco zardzewiałe lub lekko zablokowane śruby, nakrętki lub połączenia wciskowe, usuwając nawet grube warstwy rdzy z części metalowych. Różnorodne dodatki zapewniają wysoką skuteczność smarowania i stałą ochronę przed rdzą.

✓ Likwiduje skrzypienie.

- Olej na rozpouštění rzi
- Масло для растворения ржавчины

**○ Vlastnosti:**

✓ **C 110** uvolňuje mírně zrezivělé nebo zablokované šrouby, matice nebo lisované spoje a odstraňuje i silné vrstvy rzi na kovových dílech. Různá aditiva zajišťují vysoký lubrikační účinek a trvalou ochranu před rží.

✓ Odstraňuje skřípání.

**□ Характеристики:**

✓ **C 110** oslabляет слегка заржавевшие или застрявшие винты, гайки или прижатые стыки, и даже удаляет толстый слой ржавчины на металлических деталях. Разнообразные добавки гарантируют высокий смазывающий эффект и постоянную защиту от ржавления.

✓ Устраняет скрип.

REF/Номер



C 110

400 ml/ml



# D-M-E - EOC

● Limado y pulido

■ Szlifowanie i polerowanie

○ Broušení a leštění

□ Опиловка и полировка



A series of horizontal dashed lines for writing, spanning the width of the page.



# D-M-E - EOC

● Limado y pulido

■ Szlifowanie i polerowanie

○ Broušení a leštění

□ Опиловка и полировка



A series of horizontal dashed lines for writing, spanning the width of the page.